

Ezermester

hobbi

92/6

39 Ft

**DARABOLÓTÁRCSA
BARKÁCSOLÓKNAK**

(22. oldal)

KERTI ÉPÍTMÉNYEK

(2. oldal)

**FÉNYEZÉSI HIBÁK
JAVÍTÁSA**

(6. oldal)

**CD-DAT
„INTERFACE”**

(14. oldal)

**PERMETEZŐGÉPEK
(TESZT)**

(24. oldal)

KERTI GARNITÚRA

(38. oldal)



Black & Decker



E cikkünk akár folytatása is lehetne az előző számban megjelent „Kerti utak” című összeállításunknak. A cél most is ugyanaz: kertes házak lakói, nyaralótulajdonosok számára ötleteket adni, miként tudják szebbé, barátságosabbá varázsolni közvetlen környezetüket.

1

KERTI

ÉPÍTMÉNYEK

2



A képeinken látható kerti építmények rendszerint munkaigényesek, de általában túl sok anyagot, így pénzt nem igényel elkészítésük. Kezdjük mindjárt néhány épített virágággal (1). A kör alakú építményt különböző anyagokból készíthetjük el, attól függően, hogy mihez sikerül olcsón, akár hulladék anyagként hozzájutni. A legegyszerűbb a kb. 40-50 cm hosszúságú, nagyjából egyforma keresztmetszetű rönkfákkal bányi (4). Az oszlopoknak kb. a felét súlylyesszük a talajba lyukfúróval, vagy körben kiásva a földet. A faanyagot előbb áztassuk be fakonzerváló oldatba (pl. Xylamonba).

Különösen nagy alapozásra a terméskőből (5) vagy téglából (6) készült virágágyaknak sincs szüksége. Kb. 25 cm mély alapot ássunk ki a talajban, aljára szórjunk vékony réteg zúzott követ, majd cementhabarccsal ágyazva építsük fel a szegélyfalazatot. A téglát alá 1-2 cm-rel a talajszint fölé erős beton alapot tegyünk.

A következő képen (2) látható kisebb, de

magasabb virágágnak inkább az a szerepe, hogy a futó disznóvénnyeket kiemelje a talajszintből, így módon látványosabbá tegye. Az alapot a teljes keresztmetszetben kb. 15 cm mélyen érdemes kiásni, majd alulra előbb 10 cm-es réteg zúzott követ, arra pedig 5 cm vastag betonréteget teríteni (7).

Szép, egyenes téglafal felépítéséhez ajánlatos kitűzőzsinórokat feszíteni (8), majd a 30-40 cm magas téglafalat habarcskötéssel építsük fel. A tetejét betonhabarccsal megköve 3-5 cm vastag kölapokkal zárjuk le, amely néhány cm-rel szélesebb legyen, mint a fal vastagsága (9). Ez egyben védi a téglát a csapadékviztől.

Hasonló, 30-40 cm magas falat térosztóként is építhetünk (3). Ezzel választhatjuk el a szabad gyepfelületet a beültetett résztől, de nagyobb virágágyakat is elkeríthetünk vele. Természetesen még szebb, de jóval költségesebb, ha téglát helyett faragott köveket, terméskövet használunk. - p -

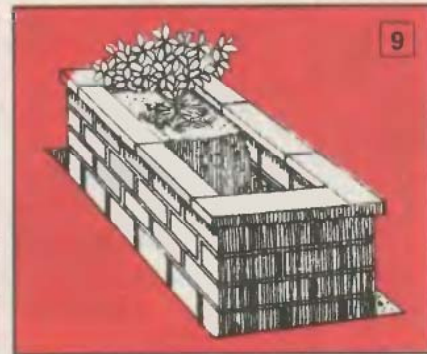
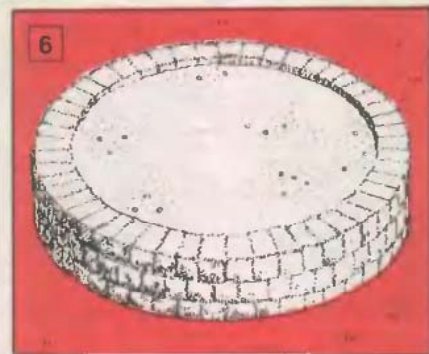
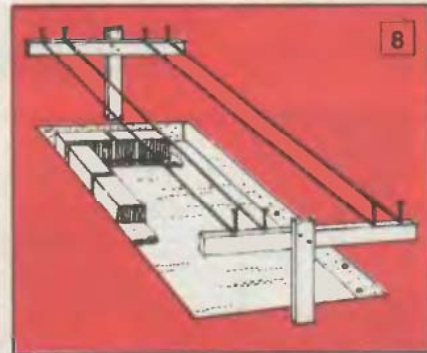
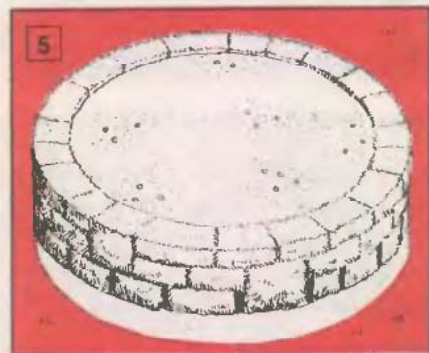
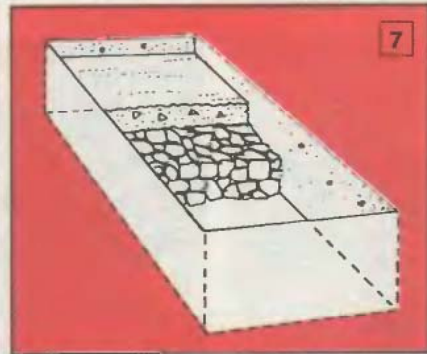

Kerti szerszámok, szerszámgépek, növényápoló szerek, vetőmagok nagy választékban megvásárolhatók a budapesti Skála Prizma áruházban.

Skála Prizma Kereskedelmi és Ipari Kft.
Budapest X., Gyakorló köz 2-6. (az Őrs vezér terénél)

Vevőszolgálat: 163-5495



EZERMESTER hobbi

1992. 6. szám XXXVI. évfolyam

A tartalomról:

LAKBERENDEZÉS

Polcrendszer gyerekszobába	10
Zsalugáteres ajtók	20
Reggelizőkészlet fából	30
Japán lámpák	32
Füstölőtartó	37

BEMUTATJUK

BD számszámbeutató	4
Darabolótárcsa barkácsolóknak	22
Permetezőgépek (teszt)	24

KERT

Kerti építmények	2
Hagyományos virágok	27
Kerti garnitúra deszkából	38

AUTÓ

Fényezési hibák javítása	6
--------------------------	---

ELEKTRONIKA

CD-DAT „interface”	14
220 voltos hálózati ötletek	16

MODELLEZÉS

Ami a festéshez kell...	12
-------------------------	----

VAGYONVÉDELEM

Dupla ajtók biztonsága	8
------------------------	---

KARBANTARTÁS

Penészgomba-mentesítés	19
------------------------	----

Főszerkesztő: Perényi József
Olvasószerkesztő: Schmidt Lászlóné
Tervezőszerkesztő: Dobos Éva

Rovatvezetők:
Babos János, dr. Komlós László,
Mocsáry Gábor, Szűcs József

Szerkesztőség:
H-1061 Budapest VI., Dalszínház utca 10.
Telefon: 111-6660/154
Postaküldemények: 1398 Budapest Pf. 328
Telex: 22-6423

Kiadja az Ifjúsági Lap- és Könyvkiadó Vállalat
Felelős vezető: Kocz BÉLA
Kiadóhivatal: 1374 Budapest, VI., Révay utca
16.

Telefon: 111-6660

Színes oldalak reprodukciója:
COLOR POINT

92 1454 Eger Nyomda, Eger -
Felelős vezető: Kopka László

ISSN 1215-6892

Megjelenik havonta egyszer. Terjeszti a Magyar Posta. Előfizethető bármely hírlapkézbesítő postahivatalnál és a Hírlap-előfizetési és Lapellátási Irodánál (HELIR, 1900 Budapest XIII., Lehel utca 10/A.) közvetlenül vagy postautalványon, valamint átutalással a HELIR 215-96162 pénzforgalmi jelzőszámára. Külföldiek részére előfizethető a Kultúra Könyv, Hírlap Kúkereskedelmi Vállalatnál, P. O. B. 149 Budapest 62. Előfizetési díj negyedévre 117 Ft, félévre 234 Ft, egész évre 468 Ft. Közlétre alkalmatlan kéziratokat, képeket, rajzokat nem ösztönzünk meg és nem juttatunk vissza.

1992. 6. SZÁM

BD SZERSZÁMBEMUTATÓ

A famunkákkal rendszeresen foglalkozó barkácsolóknak bizonyára felcsillan a szeme egy szalagcsiszológép láttán. Bár tudjuk, hogy az ilyen masina nem olcsó multság, egyszer talán összejön rá a pénz, és sikerül megvásárolni egy ilyen sokoldalú gépet.

Szerszámbemutatónkban a Black and Decker BD 75-ös típusjelű, 600 W-os gépét vesszük alaposan szemügyre (1). Választásunknak két indoka is van.

Először is az, hogy a Black and Decker cégtől kaptunk egy ilyen példányt kipróbálásra, amelyet a most már szokásos módon kisorsolunk olvasóink között. A típus kiválasztását más szempontok indokolják: ez a csiszológép már több, mint az alapkonstrukció. Elegendően nagy teljesítményű és kialakítása is olyan, hogy igazán sokoldalúan használható.

Először is nézzük a készülék összeállítását. A gyárilag mellékelt porzsák egy enyhén kúpos műanyag csőcsatlakozással egyetlen mozdulattal felhelyezhető a gépre. Menet közbeni üritése is egyszerű, a zsák cipzárját kinyitva

a fűrészpor kirázható, s a munka folytatódhat tovább (2).

A gyári ragasztású csiszolószalagok felhelyezésénél nem árt ügyelni a ragasztott élek átfedésére: egy sima puhafa csiszolásakor ennek nincs nagy jelentősége, de egy kiálló szeg esetleg beleakadhat a csiszolószalag szélébe. Figyeljünk tehát arra, hogy a végtelenített szalag kívülről látható ragasztott éle a szalag mozgási irányával ellentétesen álljon.

Az új szalag felhelyezése egyébként egy fél percet sem igényel. A szalagpálya oldalán elhelyezett kar kinyitásával a két görgő egymás felé mozdul, s így



Helyezze el az alábbi szavakat, betűcsoportokat – hét kivételével – az ábrában! Egy szót könnyítésül előre beírtunk. A hét megmaradt szó kezdőbetűit helyes sorrendbe rakva egy barkácsoláshoz nélkülözhetetlen szerszám nevét kapja.

Kétbetűsek: AK, BO, RO, IC, IT, KI, KT, MR, NM, ÓL, OS, ÓV, TÓ, TZ.

Hárombetűsek: ÉRA, FOG, ÓDA, PÁT, PUÉ, TOF.

Négybetűsek: ACAT, AGON, ALJA, KANT, PÓPA, PÓRÉ, RAJT, TÓGA, TORR.

Ötbetűsek: KARAK, KARÁM, KELÁT, KURÍR, LEADÓ, MABÁS, MARIS, TORII, UTÓZ.

Hatbetűsek: KATONA, MATATÓ, OTITIS, RAGADÓ, TARTAM.

Tízbetűsek: AKROBATIKA, ALAPÍTÓTAG, ATMOSZFÉRA, GALANTÉRIA.

Sterczer Ödön

A rejtvény megfejtését 1992. június 30-ig levelezőlapon kérjük szerkesztőségünkbe elküldeni. Címünk: 1393 Bp. Pf: 328
A helyes megfejtést beküldők között a képeinken látható BD 75-ös szalagcsiszológépet, a BLACK AND DECKER cég ajándékát sorsoljuk ki.



a régi szalag könnyedén le-, az új felhelyezhető (3, 4).

Fontos az is, hogy a szalag mozgás közben ne vándoroljon le a vezetőhengerekről. Ennek pontos beállítása érdekében az egyik henger tengelyvonala irányában egy szabályozó csavar segítségével mozgatható (5). A beállítást menet közben végezhetjük el. A csavar azonban ennél finomabb állításra is lehetőséget ad: a szalagot 2-3 mm-rel ki-be mozgathatjuk a vezetőhengereken. A gépet oldalára fektetve például egészen az asztal síkjáig lehozhatjuk a szalagot, vagy ha kell, feljebb emelhetjük.

A gép alaphelyzete a kézben tartott pozíció (6/A). Ez a leggyakoribb, és a különböző szemcsefinomságú csiszolóvásznaikat variálva a festékeltávolítástól (6/B) a hegesztési varrat lecsiszolásáig (6/C) igen sokoldalúan fel-

használható a gép. Kis túlzással akár azt mondhatnánk, hogy a gyalugépet is helyettesíti. Ha szükséges, akár millimétereket is könnyedén levehetünk a faanyagból. Ilyenkor a porzsák helyére porszívócső csatlakoztatható (6/D).

Ugyancsak jól használható a gép rögzített helyzetben. A BD 75-höz kiegészítésként kapható egy kis műanyag vályú (6/E), amelybe a fejjel lefelé fordított gép stabilan beleül, és így az asztalra rögzíthető. Ezt a tartozékot azonban igen egyszerű házilag is elkészíteni. A gépen a rögzítési lehetőségek megvannak. Ugyancsak nem túl bonyolult alumínium lemezből egy olyan asztallapot készíteni, amelyen a csiszolószalag számára egy „ablakot” vágunk ki. Ily módon már tényleg majdnem gyalugépként is használhatjuk a csiszolót.

A BD 75-ös kialakítása olyan, hogy

3

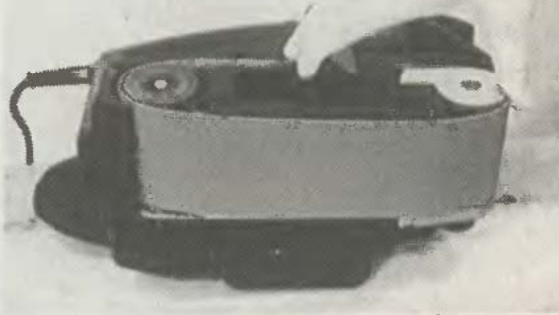

oldalára fektetve a szalag pontosan merőlegesen fut az asztal síkjára. Ebben a pozícióban rögzítve a gépet, a lécek végeit pontosan merőlegesre csiszolhatjuk, de kés-, szerszám-élezéshez, „köszörüléshez” ugyancsak praktikus a megoldás.

4



5

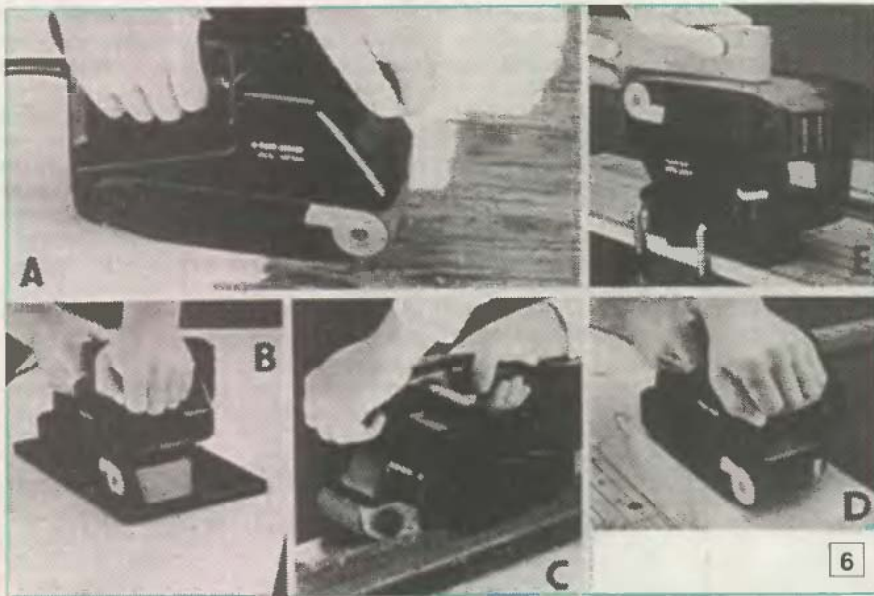

Januári nyereményünket
a Black and Decker
képviselője,
Szentmiklósi Imre adta át
a szerencsés nyertesnek.



A Black and Decker gépek szinte teljes áruskáláját bemutatja és árusítja a budapesti

Skála Prizma Kereskedelmi és Ipari Kft.
Budapest X., Gyakorló köz 2-6. (az Őrs vezér terénél)

Vevőszolgálat: 163-5495





AUTÓKARBANTARTÁS

FÉNYEZÉSI HIBÁK JAVÍTÁSA

Előző számunkban az autók tavaszi nagytakarításáról írtunk, s a teendők között nem szoltunk a karosszéria fényezési hibáinak eltüntetéséről. Nem véletlenül! E hibák kijavítása ugyanis még a takarításnál is időigényesebb, s igen pepecselő munka, amelyhez e cikkünkben adunk tanácsokat.

Az alaposan letisztított, fényesre polírozott karosszérián – különösen az idősebb keleti kocsién – alapos vizsgálat nélkül is számos kisebb-nagyobb sérülést, folytonossági hiányt fedezhetünk fel. Ezeket nem szabad egy kézlegyintéssel elintézni, mert a kis, alattomosan rozsdásodó foltok, karcok igen gyorsan nőhetnek, s a lemez átlukadhat. A karosszériaelemek ugyanis igen vékony lemezből készülnek. Az aprólékos javítással tetemes kiadást előzhetünk meg, ráadásul csak magunk végezhetjük el, iparos ilyen „piti” javításokkal nem foglalkozik.

Első teendőnk a hibák feltérképezése, bejelölése. Kezdjük a tetőn. Ha tetőcsomagtartót használunk, szereljük le. A kisebb karcolásokat, amelyek nem hatoltak mélyen a festékrétegbe, csupán az alapozóig, zsirtalanítás, s közepes finomságú polírpapírral való átdörzsölés után tüccsrel gyorsan eltüntethetjük. A nedves polírpapírt hajtsuk össze, s az élével dörzsöljük végig a karc árkat, majd a kiszáradt mélyedést ecsettel töltjük fel hígított javítófestékkel. A kijavított részeket teljes száradás után, azaz egy-két nap múlva ragasztószalaggal körbehatárolva, polírpapírral csiszoljuk vízesen szintbe, majd a felületét nemezkoronggal polírozzuk fényesre (1). Vigyázzunk, mert a nem csontszáraz festékbe még a vizes polírozás mellett is beleragadhatnak a papírról leváló anyagszemcsék, ami a festék elszíneződését okozhatja. A polírozást és fényesítést a javított rész enyhe nyomása közben végzük el.

A tetőn esetenként találhatunk mélyebb, a lemezig hatoló karcolásokat, sőt a vízelvezető perem mellett rozsdás foltokat is. A

mélyebb karcok kijavításához, főként ha azok már rozsdások is, igen előnyösen használhatjuk a Noverox korróziógátló alapozót, amely a rozsdásodást megszünteti, s egyben a bekenet rész alapozóanyagaként is szolgál. Hátránya, hogy a bevonat fekete, így világos színű autónál ezt fehér alapozó festékkel is ajánlatos lefedni. A javítás csak így lesz alig észrevehető, hiszen a hígított világos színű festékek fedőképessége csak több rétegben megfelelő.

A drága Noverox helyett használhatunk rozsdagátlóként Evipass-t is, majd a karcot ragszalaggal szorosan körbehatárolva töltjük fel Neoflex késtapasszal vagy szórótapasszal. A tapaszt vékony műanyag lappal vagy ecsettel kenjük a mélyedésbe, majd hagyjuk több napig száradni. Csak ezután csiszoljuk le, s kenjük rá a javítófestéket kéthárom vékony rétegben. Ha a festék teljesen kikeményedett, a felesleget koptassuk le nedves polírpapírral, s polírpasztázott filckoronggal fényesítsük. E munkához kitűnően megfelel a kocsik akkumulátoráról működtetett fűrógépbe fogott saját készítésű, filclapokból összetűzött fényezőkorong.

A vízelvezető vályúk és az ablakok gumipereme táján is alaposan vizsgáljuk meg a fényezést. A barnás színű foltokat szennyeződés is okozhatja, ám többnyire a visszahajtott lemezperemek, gumiszegélyek alatti rozsdafoltok az előidézői. E helyeket elég nehéz elérni. A lemezperemek korrodált részeiről kaparjuk le az esetleg leváló festéket, a rozsdásodó felületet csiszoljuk tisztára. Rozsdagátlóval történt bekenés után

alapozunk, csiszolunk, s végül többször kenjük be fedőfestékkel.

A gumiszegélyek alatt még nehezebben javíthatjuk ki a hibás részeket. A gumit igyekezzünk annyira felhajtani, majd faékekkel kitámasztani, hogy alatta elvégezhessük a felület rozsdátlanítását, majd újbóli befestését (2).

Ezután az ajtókat, a csomagtartó és a motorház tetejét és belső felületeit vizsgáljuk meg. Különösen az éles sarkokat, peremeket, a vízelvezető vályúkat és azok közvetlen környékét vegyük szemügyre. Hogy egy se maradjon kijavítatlanul, mindegyiket ragszalaggal körühatárolva jelöljük be, majd a szükséges műveleteket mindegyiken egyszerre végezzük el. A rozsdátlanítást ne kapkodjunk el, mert ez mindennek az alapja. Ha a rozsdátlanítóval bekenet felületek ezüstszürkére színeződtek, akkor jöhet az alapozó és fedőfestés. Ha szükséges, a folt körül az ép festéket is kaparjuk meg (3), mert lehet, hogy alatta már rozsdásodik a lemez. Ha erről nem győződünk meg, néhány hét múlva a javított rész mellett válhat fel a festék.

A kocsi belsejében is javítsuk ki a festés sérült részeit. Lesznek helyek, ahol a szokásosnál erősebb polírozással eltüntethetjük a foltot, s még rá sem kell festenünk, mivel az eredeti festékréteg alig sérült meg, csupán kissé lehorzsolódott. A mélyebb leütések nyomait feltétlenül a szokásos rozsdátlanítással, alapozással, fedőfestéssel tüntessük el, majd finoman csiszoljuk síkba, polírozzuk fényesre.

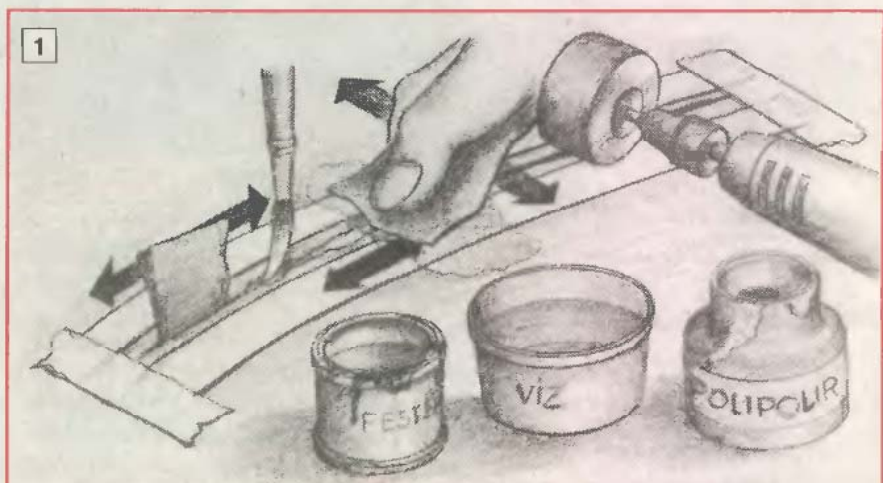

A kisebb karcokat, leütéseket, horzsolásokat még viszonylag könnyen kijavíthatjuk, munkánkat csupán az lassítja, hogy a karosszérián igen sok ilyen apró hiba akad, s festéskor vesszük észre, hogy néhány ki-maradt az előkészítésből.

Autónkon jelentősebb külsérelmi nyomok is akadhatnak, amelyek parkolás, beállítás vagy rakodás közben keletkeztek. A meghúzott, hosszú, mély karcok, leütések – különösen, ha a lemez is behorpadt, benyomódott – kijavitása már nehezebb. Ám ezzel sem feltétlenül kell fényezőhöz vinnünk a kocsit, ha van megfelelő javítófestékünk, kis szórópisztolyunk vagy spray-festékünk.

A horpadást óvatosan próbáljuk meg ki-nyomni, vagy gumikalapáccsal megfelelő ellentartással kikalapálni. Sík felületeknél a kisebb benyomódások kiütéséhez eredményesen használhatjuk a vastag nemez vagy filc alátéttel ellátott falécet vagy deszka le-kerékített élét.

A fényezett felületbe mélyedő árkot szóró-
rókittbe mártott ecsettel kenjük ki, ha kell, több rétegben felecsetelve. Minden egyes réteget hagyjunk teljesen kiszáradni, s felü-
letét közben is újból érdesítsük fel. Az így feltöltött részt közepes finomságú polírpa-
pírral koptassuk simára mégpedig úgy, hogy felszíne az eredeti festékekkel egy síkban le-
gyen. A javított részt csiszoláskor úgy masz-
koljuk körül, hogy az eredeti festék felületét is kissé megkoptathassuk. Kitűnően megfe-
lel a széles műanyag ragszalag vagy önta-
padó tapétacsík. A festéshez is készítsünk masz-
kot, de most már erősebb kartonból, kb. 5 mm vastag távtartó betétekkel. Ezzel akadályozhatjuk meg, hogy szórás közben a festékpermet túl széles sávban szóródjon a fényezett felületre. A karton maszkot aján-
latos egy nagyobb felületű műanyag fóliával is kiegészíteni.

Következik a festés igen kényes műve-
lete. Ha kis szórópisztolyt használunk, a ja-
vítófestéket hígító hozzáadásával állítsuk be a szórási sűrűségre (konzisztenciára). Ha a festék felülete finoman szemcsés, hígítsuk tovább. Az első réteget a maszk nyílására mindig merőlegesen, s a szórópisztolyt nem túl nagy távolságban tartva lassan perme-
tezzük a nyílásba (3). Az első réteg festék nem fog takarni. Hagyjuk jól kiszikkadni, majd fújuk rá a második, már kissé teste-
sebb festékréteget. Végül a porszárzást festékre terítsük fel vékonyan a harmadik réte-
get is, s hagyjuk teljesen átkeményedni. Ne is használjuk addig a kocsit, s a por ellen is védjük. Ha a festék csontkeményre száradt, a maszkot távolítsuk el, s finoman, vizes polír-
papírral csiszoljuk össze a javított rész szé-
leit az eredeti fényezéssel. E műveletnél ne sajnáljuk a vizet, s a polír-
papírt gyakran mossuk ki. Lágyan a felületre nyomva kop-
tassuk le a felesleges festéket. A finomcsi-
szolás után poliروزzuk fényesre a lekopta-
tott részeket, majd pótoljuk a javított rész viaszbevonatát is.

Ha az ilyen nagyobb hibák kijavitásához spray-festéket használunk, legyünk nagyon óvatosak. A flakont alaposan rázzuk fel, s a szórási távolságot is jól válasszuk meg. Mi-
vel a szórás-kúp elég nagy, keskeny csíkok javításakor feltétlenül egészítsük ki a masz-
kot nagyobb védőfóliával (4). Szóráskor in-
kább kétszer gyorsan menjünk végig a felü-
leten. A kiáramló festékpermet mennyiségét ugyanis csak korlátok között tudjuk szabá-
lyozni, s mivel a festék híg, könnyen meg-
folyhat. Ha ez megtörtén, a lecsurgó festé-

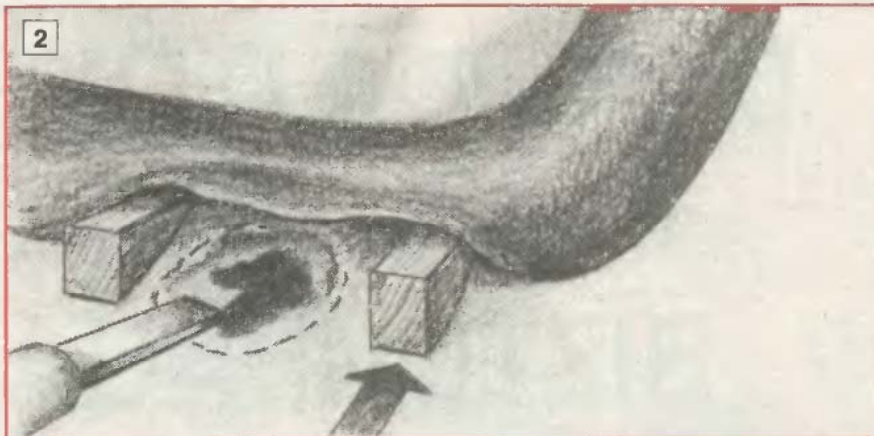

ket azonnal töröljük le, vagy ecsettel igye-
kezzünk szétteríteni, s hagyjuk megszárad-
ni a felszört réteget. A festést ettől a kis
hibától függetlenül folytathatjuk, de csak
porszárzást rétegre fújunk fel újabbat. A fe-
lesleges festéket majd csiszolás közben tá-
volítsuk el. Ez persze többnyire azt jelenti,
hogy az újrafestett rész egész felületét át
kell csiszolni, polírozni.

A festékszórást lehetőleg por- és huzat-
mentes helyen, pl. garázsban célszerű vé-
gezni, mégpedig lehetőleg száraz, meleg
időben. A rétegek így hamar átkeményed-
nek, s a kocsit is hamarabb használhatjuk.
A csiszolást, poliروزást azután már bármikor
elvégezhetjük.

A javított részek festékrétege közel sem
lesz olyan ellenálló, mint az eredeti, gyári-
lag beégetett fényezésé, ezért csak akkora
felületet javítsunk ki, amekkorát feltétlenül
szükséges. Az idősebb kocsiknál készül-
jünk fel arra, hogy az eredeti gyári javítófes-
ték mindig erősebb színű lesz, mert a nap-
fény azt nem fakította ki, a karosszérián
levőt viszont igen. Ajánlatos a többéves ko-
csikhoz kikevertetni egy fél liternyi új javító-



festéket, hogy kevésbé látszódjának az
apróbb javítások. Informálódjunk az új fes-
ték hígítójáról is, mert a festékek idővel be-
sűrűsödnek. Ha a régi javítófestéket hasz-
náljuk, a dobozt nagyon alaposan rázzuk
fel, a festéket keverjük össze. -bsj-

A Skála Prizma Áruházban
külöfefe festékek bő kínálatából
választhatja ki az Önnek
legmegfelelőbbet.



Skála Prizma
Kereskedelmi és Ipari Kft.
Budapest X., Gyakortó köz 2-6.
(az Őrs vezér tériel)
Vevőszugálat:
163-5495

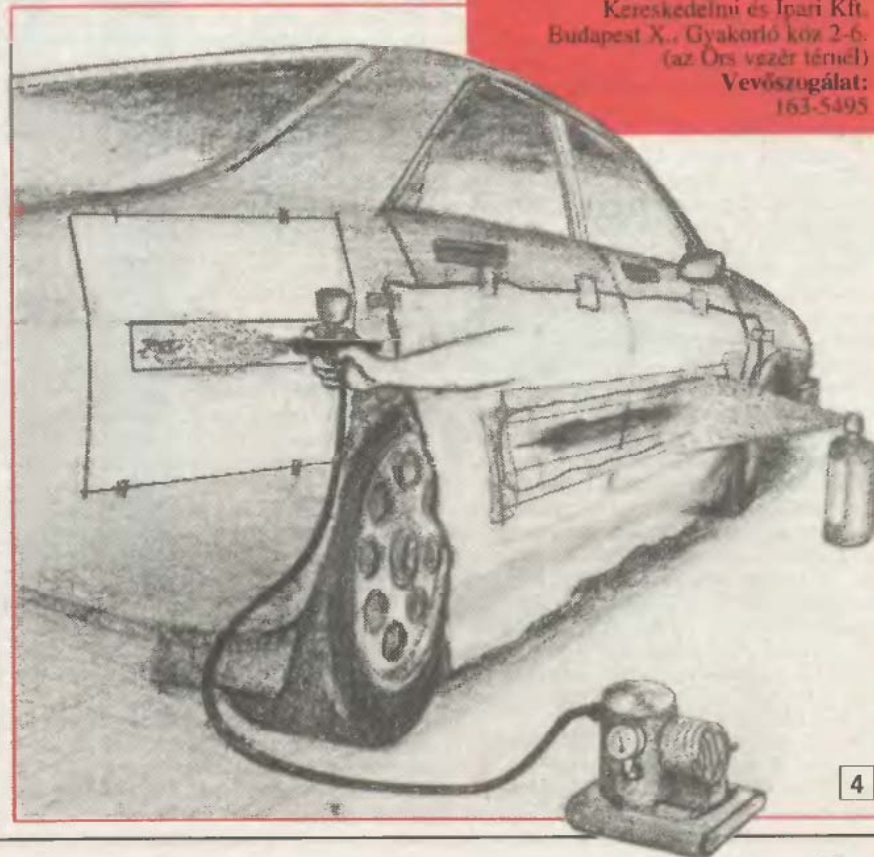

DUPLA AJTÓK, ABLAKOK BIZTONSÁGA

Az előző cikkben az ajtópántok megerősítésével és cseréjével foglalkoztunk. Most a zárrakkal, a „dupla” ajtók és ablakok védelmével folytatjuk. A régi ajtókra legtöbbször csak egy és ráadásul gyenge, könnyen nyitható zárat szereltek.

Az is nyilvánvaló, hogy egy zár nem elegendő, hiszen a közel kétféle méter ajtót egy ponton nem lehet biztonságosan rögzíteni.

Az elmondottakból következik, hogy legalább két jó minőségű biztonsági zárat és olyan zárólemezeket kell alkalmazni, melyek a felsorolt hiányosságokat kiküszöbölik.

Ha az eredeti zár nem biztonságos, kilyncses vagy gombos biztonsági zárra kell kicserélni, és egy ún. biztonsági reteszzárral is ki kell egészíteni. A két zár között legalább 200-250 mm távolság legyen.

A munkát azzal kezdjük, hogy a megvásárolt zárat (3) bevessük az ajtó (2) élébe. A zárrakkal adott zárólemezek helyett egy, az ajtótok bemélyedésébe illő és legalább 25x25x3 mm-es L vasat (4) fogunk beépíteni (A). Hosszúsága min. 600-800 mm legyen. Mivel a vastagsága meghaladja az eredeti zárólemezt, be kell az ajtótokba süllyeszteni és a zárnyelvekkel szembe azok méretének megfelelő nyílásokat kell készíteni (C).

Pontos munkát csak úgy tudunk végezni, ha a már beszerelt zárok nyelveinek helyzetét, magassági és szélességi méreteit az L vasra jelöljük és sűrűn a berajzolt rések körvonalán belül átfúrjuk. A belső rész kiütése után óvatos és állandóan ellenőrzött reszeléssel alakítsuk ki a rések végleges alakját. A rések magassági mérete legalább két mm-rel nagyobb legyen a zárnyelvek magasságánál.

Az elkészült záróidom (4) zárok felőli oldalába legalább 5 db 4,5 mm átmérőjű süllyesztett furatot készítsünk. A süllyesztés mélysége akkora legyen, hogy a 4x45-50 mm-es facsavarok (5) fejei ne emelkedjenek az L vas szárának síkja fölé. A belső oldalra legalább 6 db 6,5 mm átmérőjű süllyesztett furatot készítsünk, melyekbe min. 6x60x70 mm-es süllyesztett fejtű csavarok (6) kerülnek.

Az elkészült záróidomot az ajtótokra helyezve be kell vésni a zárnyelvek réseinek helyébe. Ezek valamivel nagyobbak legyenek, mint az L vasban levő rések,

mélységüket pedig a zárnyelvek eltolási hossza határozza meg.

A záróidomot két, a véglegesnél rövidebb és vékonyabb csavarral ajánlatos ideiglenesen felerősíteni arra az időre, amíg a tökéletes záródást ellenőrizzük. Ha már a zárok simán záródnak, a záróidomot véglegesen a helyére szereljük. Az ajtón vésés közben bekövetkezett sérüléseket késtapasszal javítsuk ki és a záróidommal együtt fessük az ajtó színére.

A lakótelepi lakások ajtajai néha annyira vékonyak, hogy a zárok bevéssése után csak néhány mm vastag anyag marad a külső oldalon. Ha ilyen veszélyt látunk, ajánlatos ezeknek a részeknek a megerősítéséről is gondoskodni (D). Erre a célra egy sík vagy felhajlított élű laposvasból – esetleg L vasból – erősítő pántot (7) készíthetünk. A hosszát úgy kell megválasztani, hogy mindkét záron túlérjen. Az ajtó éléhez olyan közel erősítsük fel, amennyire lehetséges. Rögzítése átmenő kapupántcsavarokkal (8) történik. Előfordulhat, hogy ez az erősítő lemez akadályozza a kulcs behelyezését vagy elfordítását. Ebben az esetben a kulcsnyílásnál reszeljük ki.

A biztonságot rendkívüli módon megnöveli egy biztonsági lánc felszerelése. Ez sajnos elég „lenézett” felszerelési tárgy, pedig sokkal hasznosabb, mint hinnénk. A beakasztott láncú ajtót nyugodtan ki lehet nyitni és tárgyalni a becsengető idegennel, mert az ajtót kívülről erőszakkal betolni vagy a láncot kiakasztani nem lehet.

Jó szolgálatot tehet az ajtóra szerelt optikai „kinéző” is, mely ajtónyitás nélkül lehetővé teszi a becsengető szemrevételezést.

Egyedülálló, főleg idősebb emberek védelmére különösen fontos, hiszen a statisztika szerint ők a legveszélyeztetettebbek.

A külső és általában kifelé nyíló ajtónál a pántok okozzák a legnagyobb problémát. Az ún. hosszúpánt (12) alsó csaprése csak be van ütve az ajtótokba és kívülről egy feszítővassal könnyen kihúzható. Ha elég erős pánt van felszerelve, kihúzás ellen az ajtótok belső oldaláról a beütött tuskén keresztül fúrjunk egy 6,5 mm átmérőjű furatot, de csak olyan mélyen, hogy éppen átörje a tuskét. A furatba behajtott 6 mm átmérőjű facsavar (13) a kihúzást megakadályozza. Az ajtóra rögzített pánt felerősítő facsavarjait távolítsuk el, és átmenő M6-os kapupántcsavarokkal (14) helyettesítsük.

A zárok zárólemezeit el kell távolítani és helyükre a tok mélyedésébe beillő L vasból és egy vele azonos vastagságú laposvasból hegesztett Z profilt (15) kell beépíteni. Felerősítse az ajtó felfekvő

lapjánál min. 4x45 mm-es süllyesztett fejtű csavarokkal, a belső oldalon 6x60-70 mm-es süllyesztett vagy hatlapfejtű facsavarokkal történik.

A zárnyelvek réseit a már ismertetett módon kell kialakítani. Ha az ajtó hosszúpántjait gyengének találjuk, de kicserélni csak a tok, ill. az ajtó sérülése árán tudnánk, készítsük el az ajtó belső oldalára szerelhető biztonsági vasalást (I). Ez a gyenge pánt kitépését és az ajtó „kiemelését” is megakadályozza.

Elkészítését egy min. 2x525x3 mm-es L vasból derékszögben meghajlított darabbal (17) kezdjük. Ehhez egy legalább 200 mm hosszú rész egyik lapján készítsünk 90°-os kivágást és úgy hajlítsuk meg, hogy a felhajlított rész kb. 60 mm hosszú legyen. Ennek a végére egy 4 mm vastag zárólemez (18) kerül. A hosszát úgy kell megválasztani, hogy a vége 25 mm-rel túlérjen az L vason. A hegesztések elvégzése után ezt a lemezt a könnyebb záródás érdekében enyhén meg lehet hajlítani.

Az elkészült, legalább 2 db vasalást rozsdamentesítés után 2-3 M6-os kapupántcsavarral (19) szereljük az ajtóra úgy, hogy az ajtó bezárásakor az L vas és az ajtótok között kb. 5 mm maradjon.

Készítsük el a zárólapot (20). Anyaga 3-4 mm vastag lemez. Az ajtó óvatos behajtásával jelöljük ki a biztosítónyelv (18) helyét és vessük ki az ajtótokot (9). A zárólapba készített rés kialakításánál vegyük figyelembe, hogy a zárnyelv iven mozog, ezért szélesebb rés szükséges. Két 5-6x60 mm-es süllyesztett fejtű csavarral (21) erősítsük fel. Az ajtó becukásakor a nyelv a zárólemezbe csúszik és megakadályozza a kifizetést.

A külső ajtókat régebben esztétikai okokból betétlapokkal (23) készítették el (J). Ezek az ajtó vízszintes, esetleg függőlegesen is osztott keretének (22) nútjába illeszkednek. Lekeskenyített széleik csak néhány milliméter mélyen vannak beerősítve (K), és egyetlen rugással könnyen beszakíthatók.

A betétek kicserélése egy kész ajtónál már nem lehetséges, ezért csak a belső oldalra szerelt vastag rétegektől lemezzel (24) lehet megerősíteni. Ennek min. 12-15 mm-es vastagság felel meg. Sűrűn elhelyezett kapupántcsavarokkal rögzítsük az ajtó keretére. A külső részen a csavarok fejeit be is lehet süllyeszteni.

Végül beszéljünk kell a városi épületek földszinti lakásainak, a kertés vagy falusi házak legutmadhatóbb pontjainak, az ablakoknak a védelméről.

Némi védelmet már a redőnyök is jelentenek, de a „kiugrasztásuk” egy „szaképzett” betető részére nem jelent nehézséget. A külső, zárható fatáblák csak akkor felelnek meg, ha az ajtókhöz hasonlóan gondoskodunk a biztos zárásukról.

A fentiekből következik, hogy egyetlen biztos módszer a jól méretezett, erős védőrács. Sok ablakon látható olyan vékony anyagból készült rács, mely legfeljebb csak dísznek jó, de védelmet nem ad, mert könnyen kihajtható vagy átvágható. Igaz, egy jó védőrács elkészítése még a családdal is nehezen elfogadható, mert kijelentik, hogy nem akarnak „börtönben” élni. Pedig legalább 14 mm-es anyag szükséges a legminimálisabb biztonsághoz. Kivitelezése és felszerelése jól átgondolt munkát igényel. Itt tág tere van az ezermesterek találékonyságának!

Sz. T.

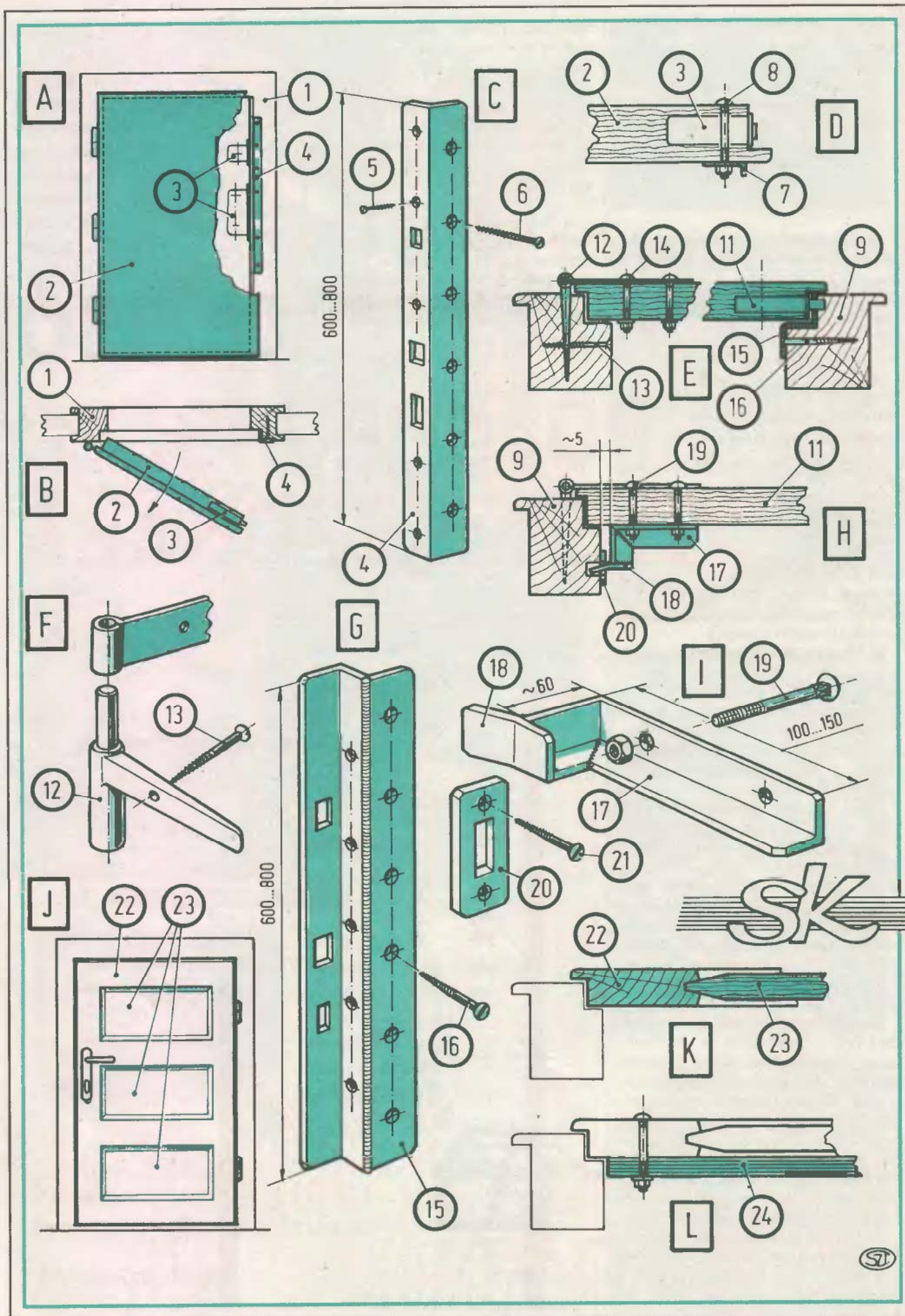

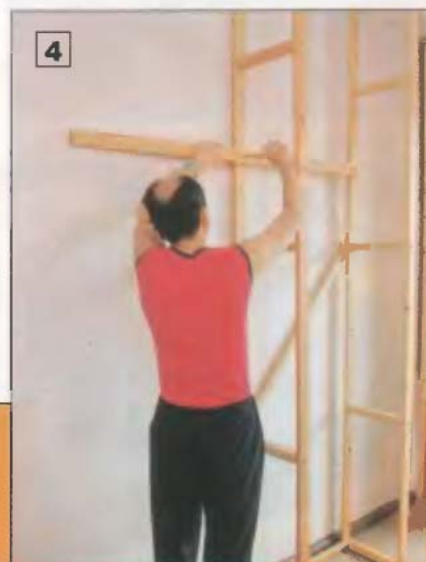
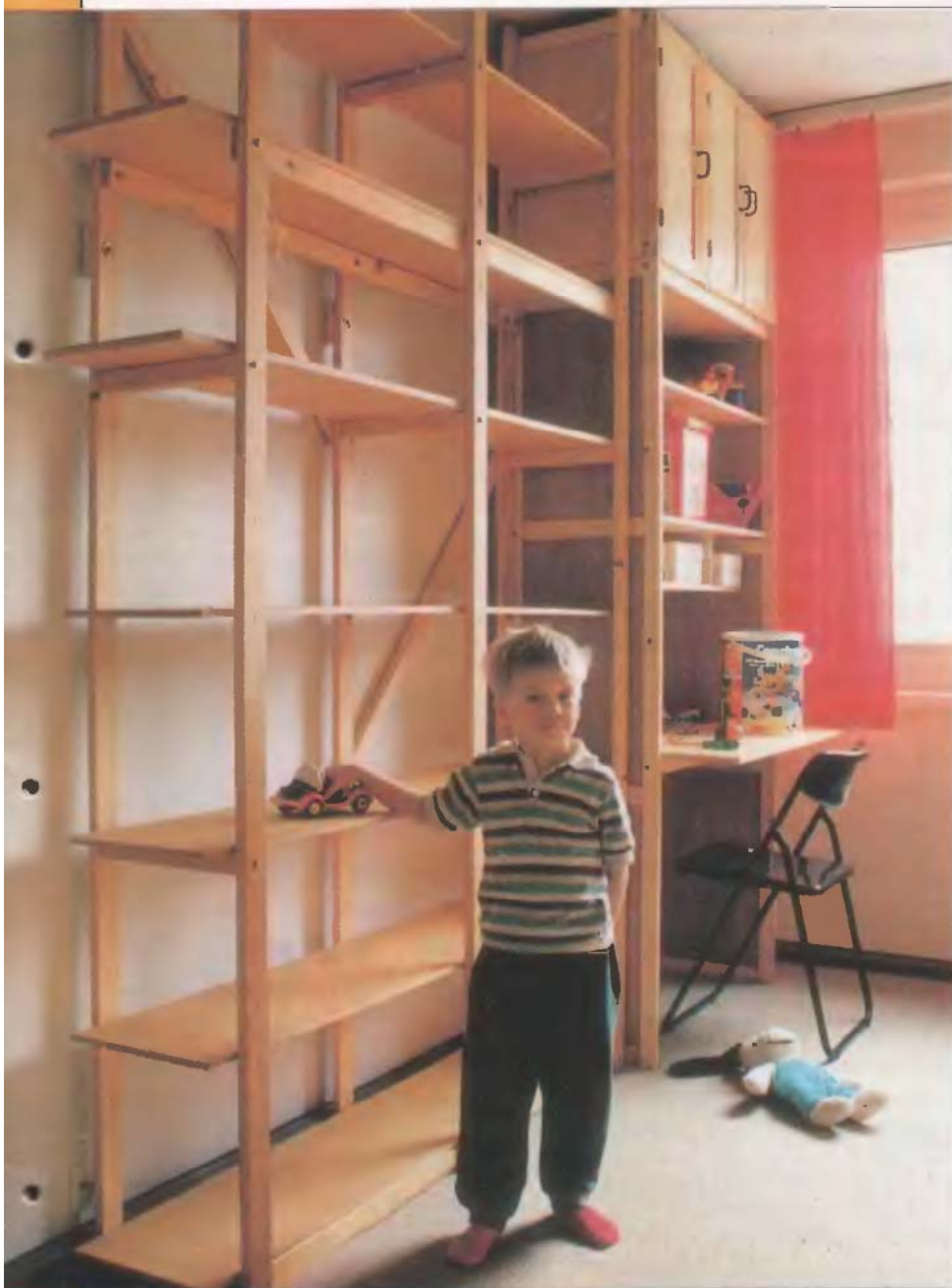

Lécek, polcok,
deszkaanyagok, csavarok
és egyéb kötőelemek
nagy választékban
megvásárolhatók
a budapesti
Skála Prizma Áruházban.

**Skála Prizma
Kereskedelmi és Ipari Kft.**

Budapest X., Gyakorló köz 2-6. (az Őrs vezér terénél)

Vevőszolgálat: 163-5495





1



2

A legtöbb modellező szinte nem kerülheti el, hogy festenie kelljen.

Ez sok esetben a minőséget meghatározó munka, ma már nem elegendő hozzá egy jó ecset és festék, speciális eszközök is kellenek. Cikkünkben a modellfestés különleges eszközeit mutatjuk be, s használatukhoz néhány fogást is ismertetünk.

A festékszóró pisztolyok körülbelül úgy működnek, mint a régi parfümszórók, a levegőáramba kerülő festéket finom permet alakban fújják a felületre. A működési elv régi, ám hogy a kiszórt permet milyen finomságú felületet ad, az a használt szórópisztolytól és még sok apró momentumtól is függ. Nem árt, ha tudjuk, hogy melyik eszköztől mit várhatunk el, milyen munkákra alkalmas.



5



6

AMI A FESTÉSHEZ KELL



3



4

A jelenleg kapható pisztolyok általában kétfélék: külső és belső keverésűek. Ez azt jelenti, hogy a kiáramló levegőbe került festék a fúvóka előtt a szabad levegőben, vagy a szórófejen belül porlik el, keveredik a levegővel. Az egyszerűbb, olcsóbb pisztolyok külső porlasztásúak (1), míg a drágábbak kivétel nélkül belső keverésűek (2).

A külső porlasztású pisztolyok szórás-kúpja nem állítható, pontosabban kellő gyakorlattal a kiáramló levegő szabályozásával nagysága némileg csökkenthető, de precíz munkára nem megfelelő, inkább csak nagyobb felületek bevonására.

A belső porlasztású, igényesebb kivitelű pisztolyok igen finom, 0,8 mm széles csíkok, minták festésére is alkalmasak, viszont ezek már elég drágák (min. 8500 Ft). Fúvókájuk cserélhető, így szórás-kúpjuk 1-50 mm széles is lehet. Igen precíz kivitelűek, s alapos gondozást, tisztítást is igényelnek. Egy ilyen pisztoly valóságos kincs, s csodálatos vele dolgozni, ha tudjuk használni.

A pisztolyok azonban nemcsak a porlasztásuk szerint különböznek, mert akad közöttük olyan, amelyek a festék elporlasztásához szükséges levegőt állandóan átengedi a szórófejen. Ezek a légáteresztős pisztolyok. A korszerűbbek azonban



7



8

nem pocsékolják el a sűrített levegőt, záró szelepek, s csak annyi levegőt használnak fel, amennyi a festékszóráshoz szükséges. Amikor tehát szórópisztolyt választunk, e tulajdonságukat is vegyük figyelembe.

A szórópisztolyokat önmagukban nem használhatjuk, működésükhöz feltétlenül sűrített levegő szükséges, mégpedig általában 1,5-2 bar. Ezt pedig csak légalackkal (3) vagy kompresszorral (4) biztosíthatjuk. A légalackok általában 400-1000 ml-es, cseppfolyós, ún. „környezetbarát” gázzal töltött flakonok, amelyekre a pisztolyok légvezetékét egy megfelelő csatlakozófedél segítségével lehet felerősíteni, s egy szelepen keresztül a pisztolyhoz vezetni (5). Egy 400 ml-es palackkal kb. 8, az 1000 ml-essel pedig 20 percig lehet megszakítás nélkül festeni. Aki nagyon ritkán fest, annak ez megfelel. Ám a légalack gyakori használata véleményünk szerint igen drága mulatság, bár igaz, ami igaz, a legcsendesebb.

Megjegyezzük, hogy van, aki autójának jó keményre felfújt pótkerekét használja alkalmi légalackként, mások pedig a kerék felfújásához használt kis kompresszort – légtartállyal kiegészítve. A hűtőgép még működő kompresszora is megfelel erre a célra, ha olajlepitővel és légtartállyal látják el. A lényeg az, hogy megfelelő mennyiségű és nyomású levegő kerüljön a pisztolyba. Az ilyen egyéni jellegű kompresszormegoldásoknál azonban vegyük figyelembe, hogy milyen pisztolyhoz szeretnénk használni, mert pl. a légáteresztőshöz alkalmatlan a pótkerék, vagy a víz nélküli autósifon szénsavpatronokkal töltött ballona, mert hamar kiürül. A festékszóráshoz állandó levegőtáplálásra van szükségünk, s azt csak egy kompresszortól várhatjuk el. E problémamegoldások csak a légszelepes pisztolyoknál lehetnek célravezetők.

Aki teheti, szerezzen be egy jó kompresszort. Kétféle között választhat. A membrános légsűrítők (4) általában 2,5-3 bar nyomás mellett 50 l/perc teljesítményűek, de természetesen kaphatók profi kompresszorok is, amelyek már nem kimondottan modellezői munkákhoz valók, s az áruk is ennek megfelelően magas, 35 000 Ft!

Mi azonban térjünk vissza a földre, mert van olyan komplett berendezés is, amely a pisztolyt és a kompresszort is magában foglalja. A pisztolya felsőtartályos, s igen vékony vonalú mintázatok is felfesthetők vele. Kompresszora kicsi, s egy kis akkumulátorral működik, amely könnyen helyettesíthető akár egy 6 V-os autóakkumulátor-töltővel is. Mondhatni ideális eszköz modellezői célokra. Nem kell külön gondoskodnunk a meghajtó levegőről, minden együtt van, bár működés közben kissé zajos. Ára azonban ennek is 10 000 forint felett van.

Ezek után nem árt, ha a pisztolyoknak néhány apró fortélyát is megismerkedünk. Az olcsó pisztolyok festéktartálya

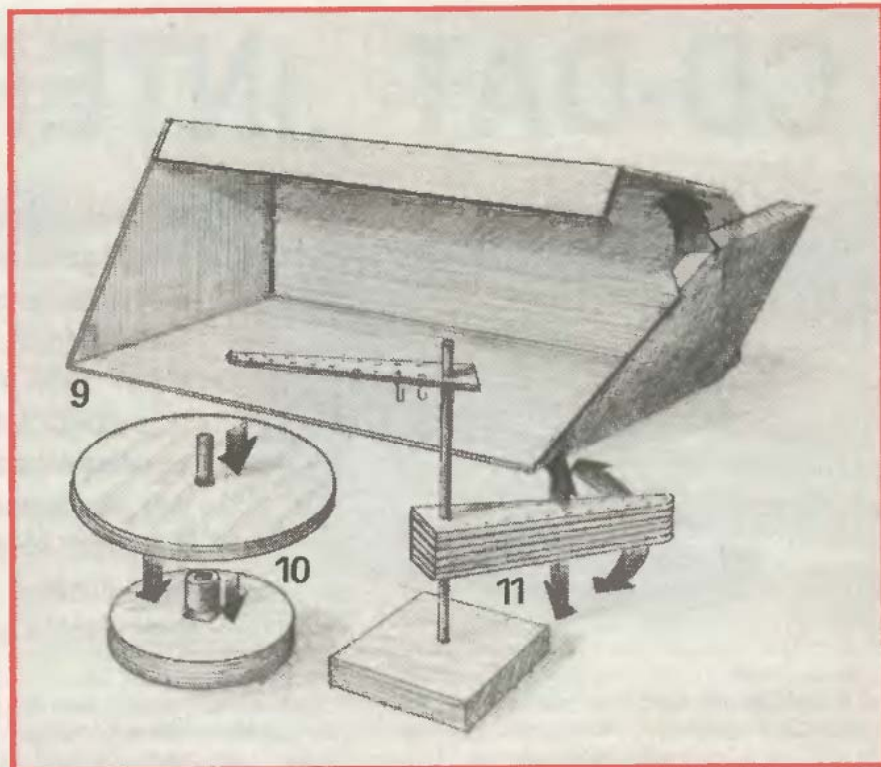

pl. 25-30 ml-es üveg, ebbe kell a festéket betölteni (6). Aki viszont ilyen pisztollyal dolgozik, jól gondolja meg, hogy egy-két alkatrészt lefestéséért érdemes-e megtölteni a tartályt, mert így bizony igen gyorsan fogy a drága festék, hiszen ami a munka végén, a festék visszatöltése után az üvegben marad, az kárba vész. A tartályt ugyanis ki kell mosni, s az erősen hígított festék már semmire nem jó, ki kell önteni. No, persze van erre is megoldás, az eredeti festékesüveget kell a pisztolyra erősíteni (ha az üveg menete egyezik a fedéllel!). Ezért célszerű a pisztolyhoz azonos gyártmányú festékeket használni (legalábbis a gyártók erre ösztönöznek) (1, 4). Ha mást töltünk a tankba, marad a mosás és a festékpocsékolás.

Némely pisztoly felsőtartályos, ezekben a festéket kis mennyiségben pipettával célszerű betölteni. Nagyobb munkák esetén azonban a tartályba több festék kell, s ezt ajánlatos az üvegcsékből betölteni. Ha viszont fémdobozos festékeink vannak, műanyag fecskendővel szívjuk fel a szükséges mennyiséget, majd nyomjuk a tartályba. Ezáltal is kevesebb vész kárba. A fecskendőt természetesen hígítóval azonnal mossuk ki.

Ezek után vegyünk sorra néhány kiegészítő eszközt is. Munka közben a pisztolyt időnként le kell tennünk, érdemes tehát számára talpas állványt készíteni, hogy a legideálisabb helyzetben tárolhassuk, amíg nem használjuk. Az állvány talpa nehéz legyen, nehogy feldőljön. Célszerű az asztal szélére állítani, hogy a pisztoly légvezetéke a levegőben lógjon, a tartóvillába rögzítve a pisztolyt (7). (Képünkön egy gyári darabot mutatunk be, annak alapján könnyen elkészíthetjük a sajátunkat.)

Festéskor azonban nemcsak a munkadarabra, hanem a levegőbe is kerül festékpermet, amely azután lerakódik az asztal, a padló felületére. Ezt elkerülhetjük, ha hullámlemezről vagy kartonból készítünk egy, a gyári darab (8) alapján kialakított festőkabin (9), s a munkadarabot abba állítva fújuk le. Ha igazán kényelmesen akarunk festeni, s a munkadarabhoz száradásig nem szeretnénk nyúlni, érdemes egy forgólapos asztalkát (10) is összeütnünk, így a festőkabinba helyezve a forgólap segítségével a munkadarabot teljesen körbeforgathatjuk anélkül, hogy egy ujjal is hozzáértünk volna.

A lefestett nagyobb darabokat általában talpas lemezek élére, prizmákra állítva szokás szárítani. A kisebb alkatrészeket kis akasztóhorgokkal szárítóállványokra akaszthatjuk, amíg száradnak. Ha ezek még hiányoznának eszköztárunkból, könnyen elkészíthetők. Nem kell hozzá más, mint egy vastagabb fémlemez, vagy fatömb, amelybe egy csődarabot erősítünk. A csőre húzzunk szorosan illeszkedő furatú, rétegelt lemezből kivágott, s apró lyukakkal ellátott függeszítőkarkokat, amelyekre majd az alkatrészek horgait akaszthatjuk (11).

A festékekkel frissen befújt darabokat ajánlatos zárt, pormentes helyen szárítani. Még a legtisztább levegőjú szobában is van annyi por, hogy az a száradáskor a festékrétegre ülepedve elcsúfítsa. A száradás idejére a darabokat ajánlatos egy nagyobb, felülről lefedhető dobozba zárnunk.

Ezekkel az apróságokkal kiegészítve festőműhelyünk bárhol – még a szobában is – lehet, s lefestett munkadarabjaink hibátlan felületűek lesznek.

– bsj –

CD-DAT „INTERFACE”

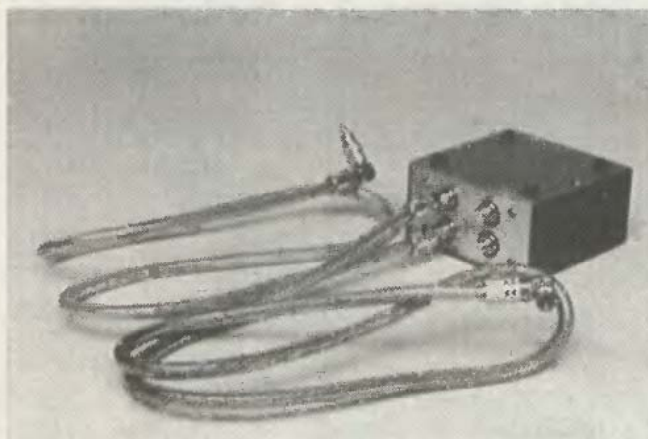

Még néhány év, és valószínű, hogy a digitális hangrögzítés eszközei mindenki számára elérhetőek lesznek. A hagyományos hanghordozókat az újak, a DAT-(DIGITAL AUDIO TAPE) kazetta és a CD-(COMPACT DISC) korong minden vonatkozásban felülmúlják. Tömeges gyártásuk már nem jelent különös nehézséget. A lejátszó készülékekre pedig már az a jellemző, hogy méreteik a walkman-ekével vetekszenek, a minőségük a csúcst jelent.

A digitális technika már nemcsak a nagyobb hangstúdiók különlegessége. A szűkebb körből való általános kivonulás azonban nem várt és – ami talán a legfontosabb – eddig nem tapasztalt jelenségeket hozott a felszínre. A hallatlanul nagy dinamika és a rendkívüli hangtisztaság a meglevő hagyományos analóg eszközöket komoly próbatétel elé állítja, ennek a kihívásnak nem mindegyik képes megfelelni. Az új hangzás szinte azonnal „padlóra küldi” az eddig hifinek tartott erősítőket, hangdobozokat. Valójában sokan hibásan a „digitális hangzás”-nak nevezett eltéréseket összetévesztik az analóg átviteli lánc fogyatékoságainak egy részével, s a torzulások miatt azután ellenzik ezt a technikát.

Mindenképpen újdonsággal állunk szemben, akár a szakember, akár a laikus szemszögéből nézve. A fejlődés olyan gyors, hogy nem áll rendelkezésre elég idő a tapasztalatok begyűjtéséhez. De mint ahogy ma már kevesen mosnak kézzel, úgy néhány esztendő múlva az analóg jeleket elfelejtve a hangokat kizárólag a bitek milliárdjai hordozzák majd.

Kis hazánkban a kedélyeket nem

csak egyetlen átalakulás borzolja. Az analóg-digitális váltás a hangrögzítés területén elég nagy keveredést okoz. Hiszen kevesen tehetik, hogy mindenből a jelenleg legtokéletesebbet vegyék meg. A digitális hangforrást jelentő CD- és DAT-lejátszót az abszolút technokrata „hifisták” az eddig csak álmotott hangokért, frekvenciáért vesznek meg. A zenét a maga tökéletes mivoltában kedvelők pedig a „hangkonzerveket” hovatovább csak CD-ken szerezhetik be. Így vagy úgy, mindenki beleesik a csapdába. Az új készülék azonban nem illik az eddig használtak közé, még akkor sem, ha legelől van. Ennek pedig konkrét műszaki okai vannak.

Nézzük az okokat. Az általam hallott kifogások legtöbbjét egyszerűen szintezési problémák okozták. A dolog ennélfelül persze sokkal összetettebb, de a durva torzítások főleg innen eredtek. Minden átviteli rendszert, különösen amikor több eleme is csatlakozik egymáshoz, valamilyen egységes elv szerint szintezni kell. A hangfrekvenciás területen az analóg technológia szintetálonja a 0 dBm, ami jelfeszültségben 0,775 voltot, azaz 775 millivoltot jelent.

Ezt a szabványban rögzített nagyságú feszültséget vagy figyelembe veszik vagy nem. Nincs törvény, ami kötelezővé tenné, sőt néha az üzleti érdek éppen azt kívánja, hogy egyik rendszert ne lehessen a másikhoz kapcsolni. Így történt ez nemrég. A CD és a DAT első szabványos jelforrás feszültségét 600 ohmos, illetve 10 kilohmos impedanciára 1 voltban határozták meg. A 600 ohm és a 10 kilohm az analóg stúdiótechnika két meghatározó impedanciája. A 600 ohm például nagyon régről származik, amikor az átviteltechnikát még csak a telefonok jelentették. A 0 dBm is ebből az időből maradt ránk. Az 1 voltos jelfeszültség pedig gyanúsán hasonlít a VHS gépek 1 voltos „compact” videojeleéhez.

Nem tudni miért, de 1988-ban valahol csendben elhatározták, hogy a CD- és DAT-lejátszók kimenő analóg hangfrekvenciás jeleinek feszültségét 2 voltnál limitálják. Ettől kezdve a jellemző kimenő feszültség az 1,25 volt, az 1,5 volt és a 2 volt. (Az 1,25 volt az amerikai NAB szabványú rendszerekbe illik, az 1,5 volt a DIN vonatkoztatási szint 6 dB-es csúcsa, nálunk is használt stúdiófeszültség.) Az erősí-

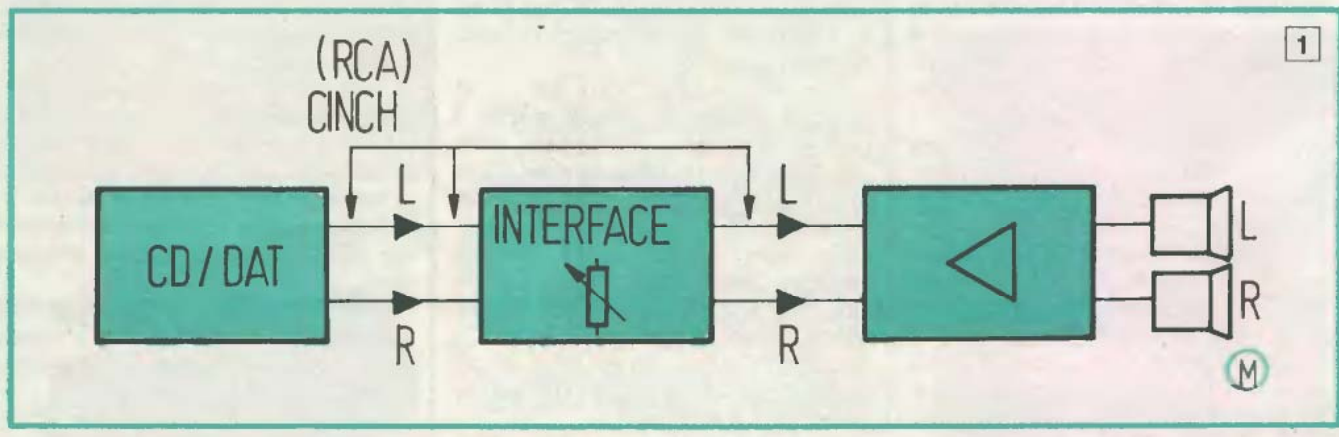

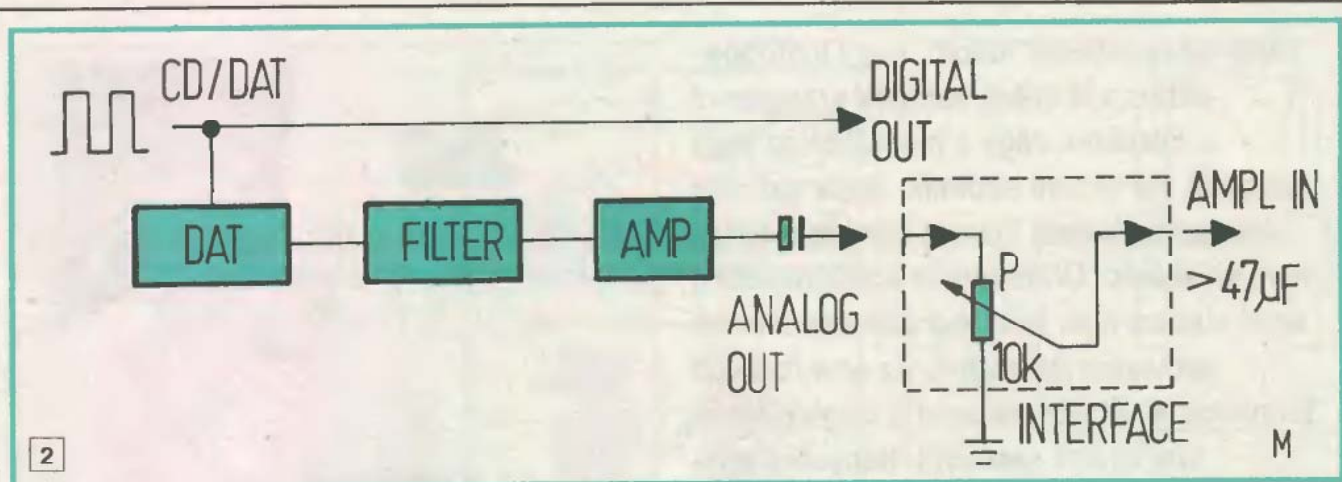

tőkön viszont maradtak a 0,775 voltos bemenetek, méghozzá a digitális technika dinamikájához képest rendkívül kicsi felső tartalékkal. Emiatt a pianók szépen szóltak, a forték pedig „elszálltak”, miközben a fülünket gyanús fémes torzítások ingerelték. A nem kívánt jelenség az új követelményekhez gyártott erősítőkkel, hangdobozokkal stb. természetesen azonnal megszüntethető. (Ez megközelítőleg majdnem félmillió forintot jelent.) A megoldást egyetlen dupla 10 kilohmos logaritmus karakterisztikájú potenciométer jelenti, a készülék neve pedig „CD-DAT INTERFACE” (címkép).

Bármilyen egyszerűnek is látszik az 1. ábrán látható blokkvázlat, azért a digitálisról analógra alakított jelekbe nem lehet csak úgy „belepancsolni”. Itt a csúcson a legapróbb részletnek is jelentősége van. Kövessük a jel útját a 2. ábrán. A digitális információk a jelforrástól alapvetően két úton jutnak a CD-vagy a DAT-készülékek kimeneteire. A „profi” rendszerekben a bitekben kódolt

hang a DIGITAL OUT kimenetre megy (ez többnyire az RS 422-es interface AES/EBU kivezetése). Az önmagában értelmetlen digitális jelsorozat a DIGITAL-ANALOG CONVERTER alakítja emberi füllel is érthető hangokká. Az őt követő FILTER a hangot az átalakítás melléktermékeitől szabadítja meg. Ezt egy kimeneti illesztő erősítő követi csatoló kondenzátorral – és eljutottunk az analóg kimenethez. Ide csatlakozik az ajánlott CD-DAT INTERFACE, amivel a hibákat okozó túl magas jelszint az erősítőnek is tetsző 0,775 voltos nagyságra csökkenthető. Az erősítő bemenő kapacitása 47 mikrofaradnál kisebb legyen, ugyanis akkor a közbeiktatott INTERFACE az analóg hangfrekvenciás jeleket még érezhető változások nélkül képes csökkenteni.

A CD-DAT INTERFACE elkészítéséhez nem kell különösebb műszaki jártasság, csupán egyetlen dupla potenciométert és négy RCA/CINCH csatlakozó hüvelyt kell precízen egy alumíniumlemez dobozba szerelni,

amint azt a képen láthatjuk. A mindössze néhány centiméteres belső huzalozáshoz használt kábelek egyeres, árnyékolt vezetékek. A közös „föld” vezetőt a kábelek árnyékoló szövete hordozza. A csatlakozások aszimmetrikusak, tehát az árnyékolásokat a CINCH-csatlakozóknál egyenként leforrasztjuk. Az oldalanként párosított vezetékek közös árnyékolásait pedig a potenciométer megfelelő alsó, „hideg” oldalaihoz kössük. A 2. ábra szerint bekötött 10 kilohmos, B jelű logaritmusos dupla potenciométer gyártási szórás okozta együttfutási eltérései az erősítő balance szabályozójával kiegyenlíthetők. A CD- vagy DAT-készülékeket az INTERFACE-szel összekötő, illetve az erősítőhöz csatlakozó kábelek és CINCH-csatlakozók feltétlenül kiváló minőségűek legyenek. Itt nem érdemes takarékoskodni, mert az egyértelműen a hangminőség rovására megy.

Mocsáry Gábor

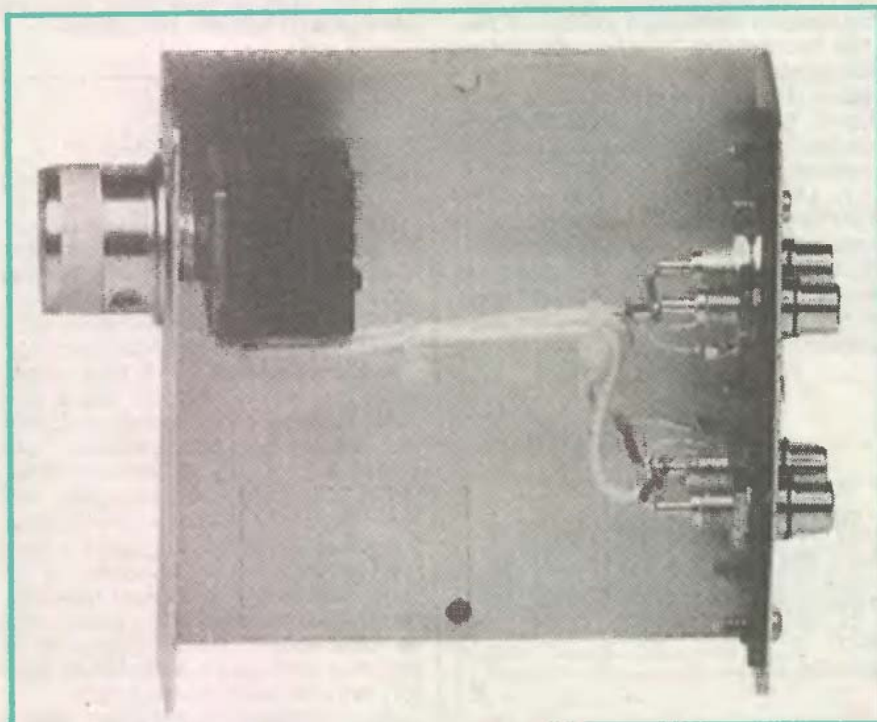

Áprilisi
nyereményakciónk díját.
a Black and Decker
BD 651-es
550 W-os, pneumatikus
útvefűző gépet
SAMMEL LÁSZLONÉ
gödöllői olvasónk nyerte.
GRATULÁLUNK!

Saját tapasztalatból tudom, hogy legtöbbször otthon két okból vesznek szerszámtól a kezükbe: vagy a muszáj okán vagy hobbiból. Ha valami elromlik, akkor azt meg kell javítani, mert iparost hívni manapság nem kifizetődő. Otthonunkat komfortosabbá tenni viszont nem kényszer kérdése, inkább kedvtelésnek számít. Az erre fordított forintokat tehát nem csupán a megtérülésük szerint kell számolni. Kényelmi célra a kereskedelem sokféle készüléket kínál, de más az, amit magunk csinálunk.

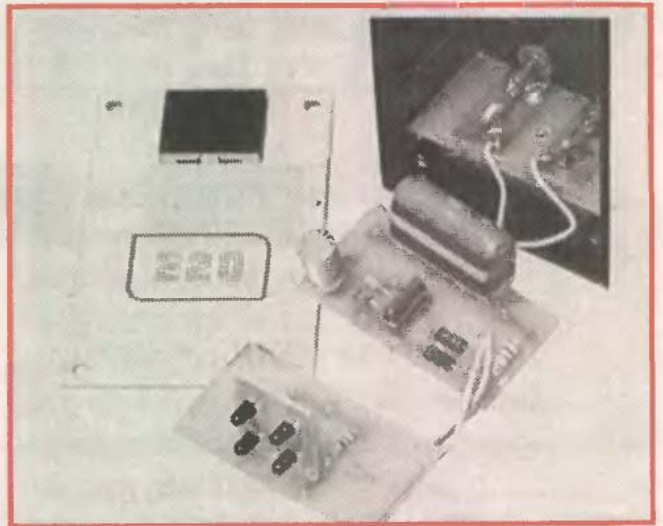

220 VOLTOS HÁLÓZATI ÖTLETEK

Hálózati irányfénnyel

Sokszor megesik, hogy vaksötétben még a saját lakásunkban sem tudunk biztosan tájékozódni. Habár az ember keze ilyenkor is pontosan megtalálja a villanykapcsolót, mégis néha mások zavarását elkerülendő, a sötétben kell mozognunk. Erre a célra szolgálnak a konnektorokba dugaszolható, kis átlátszó műanyag tokba épített parázsfény-lámpák, amiket hol lehet kapni, hol nem. Halvány fényük egyáltalán nem zavaró, ahhoz viszont elég, hogy a sötétben irányt mutassanak. Nappal pedig azt jelzik, hogy a hálózatban feszültség van. Ez utóbbi különösen akkor hasznos, amikor a mélyhűtőben nagyobb értékű élelmiszer van, és a hálózatkimaradás néhány óras késedelmes észrevétele komoly károkat okozhat. Ilyen kis jelző irányfényt LED-ekkel is készíthetünk. Ez természetesen a parázsfény-lámpához képest „luxuskivitel”.

Az 1. ábrán látható kapcsolás alkatrészei nem kerülnek sokkal többre, mint egy jobb-fajta jelzőfény, a működése pedig egyszerű. Az elektrotechnikában ismert jelenség,

hogy a kondenzátorok csak a váltakozó feszültséget engedik át, azt is veszteséggel. A veszteség nagysága egyrészt a váltakozó feszültség frekvenciájától, másrészt a kondenzátor kapacitásától függ, hatásában pedig egy ellenálláson létrejövő feszültségcsökteshez hasonlít. A 220 voltos hálózati feszültséget a C1-es, 1 mikrofárados 400-630 voltos kondenzátor, valamint az R1-es, 100 ohmos, 0,5 wattos ellenállás a két 4001-es dióda által egyenirányítható feszültségre redukálja. A C2-es, 25 voltos kondenzátor töltőfeszültségét a két sorbakapcsolt 5 voltos vagy 6 voltos Zener-dióda határozza meg. Ugyanerre a feszültségre töltődik a C3-as, 100 mikrofárados 25 voltos elektrolitikus kondenzátor is. Az R2-es és R3-as, 0,25 wattos ellenállások a LED-ek áramát korlátozzák. Egy-egy LED-re körülbelül 2,7 voltos feszültség juthat, a többit az ellenállások emésztik fel.

A LED-es irányfénnyel négy kisméretű nyomtatott áramköri fóliáslemezre épül. A rajzokat a 2. ábrán találjuk. A lemezeket a 3. ábra szerinti sorrendben, egymás fölé egy műanyag dobozba helyezük (címkép). A doboz falán csak a hálózati dugasztként szolgáló villa bújjik át. Ez a csatlakozás egy

normál háztartási dugasz átalakításával is megoldható. A rajzoktól eltérő megoldást is választhatunk. A szigetelésekre és az érintésvédelem általános szabályaira viszont nagyon ügyeljünk! Például az a műanyag doboz, amibe a fóliáslemez lapkákat tesszük, elég szilárd és vastag falú, valamint kellően zárt legyen. A LED-eket átlátszó plexilapkába süllyesztett furatokba tegyük, fényük úgy szórótabb lesz. A LED-ek színe tetszőleges lehet, sötétben a sárga fénye érvényesül, nappal viszont a piros látszik a legjobban. Ha a LED-ek fénye megítélésünk szerint gyenge, akkor az R2-es és az R3-as ellenállást cseréljük ki 1 kiloohmos, 0,5 wattosra.

Kapacitív fényerőszabályozó

Hálózati 220 voltos feszültségszabályozót utoljára az EM hobbi 1992/1. számában találhattunk. Ez a félig digitalizált áramkör 400 wattos teljesítményre készült, és IC-ket, Triac-ot, valamint egyéb félvezetőket tartalmazott. Váltakozó feszültséget sokkal egyszerűbben és olcsóbban is lehet szabályozni, igaz viszont, hogy 400 wattnál jóval kisebb teljesítménnyel. Ilyen nagy fogyasztóra azonban nincs mindig szükség, néha elég egyetlen 15 vagy 25 wattos izzólámpa fényét csökkenteni. Számtalanszor előfordul, hogy éjjel kell egy gyenge világítás pl. a gyerekek szobájában. Ilyen igény a lakás más helyiségeiben is felmerülhet. A nagyobb izzólámpák tompítása, letakarása rendkívül tűzveszélyes! Még a gondolatával se foglalkozzunk! Sokkal egyszerűbb és biztonságosabb, ha a 4. ábrán látható kapacitív fényerőszabályozót megépítjük.

Az előzőekben már említettem, hogy a

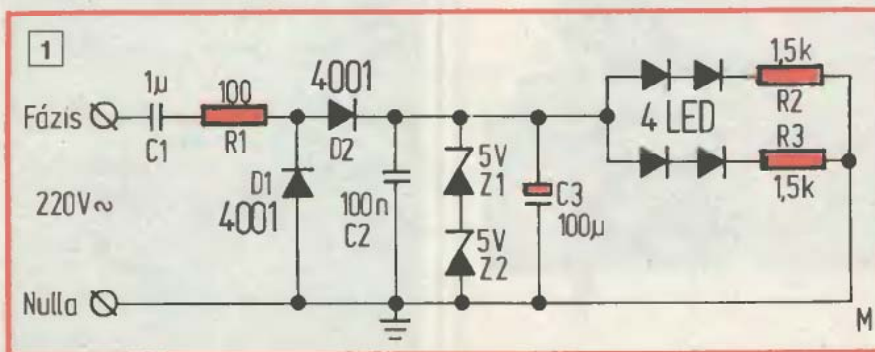

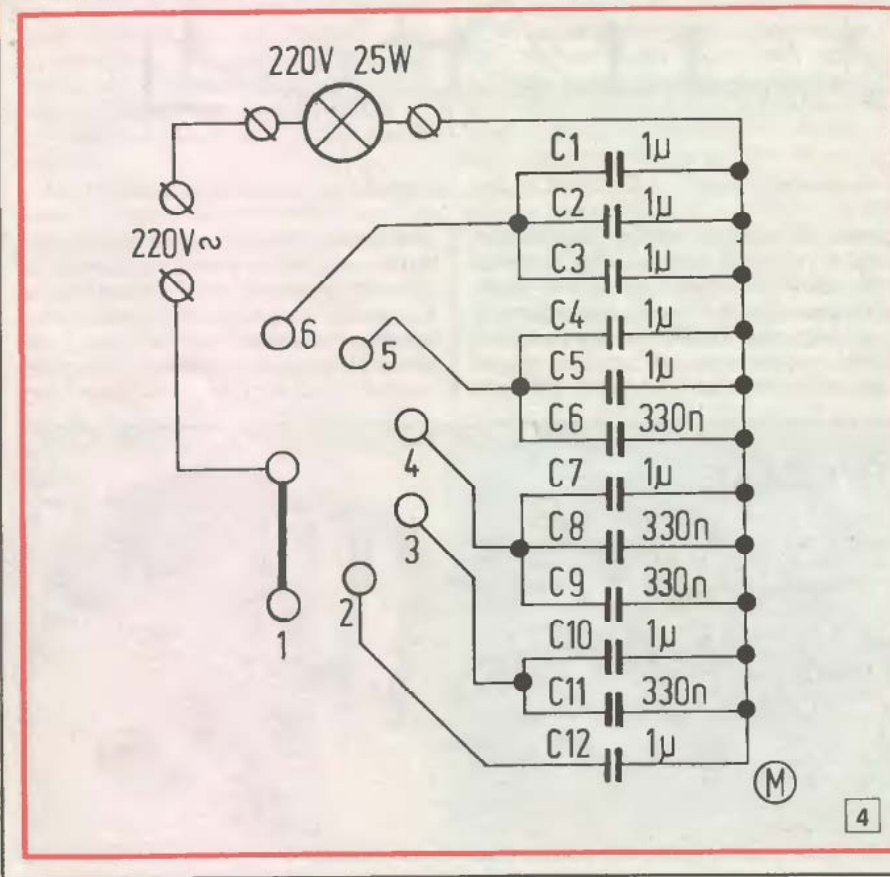
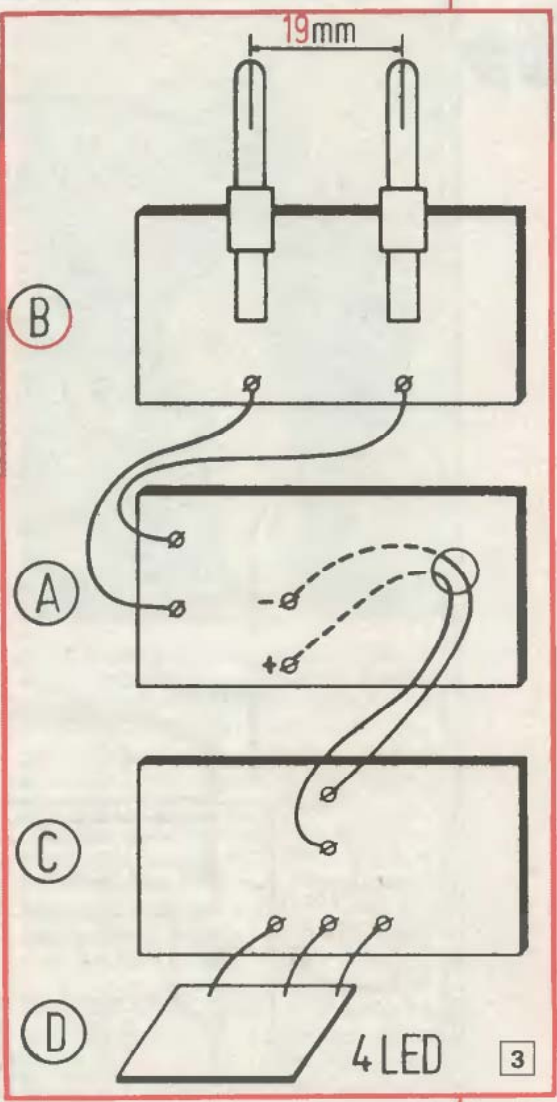
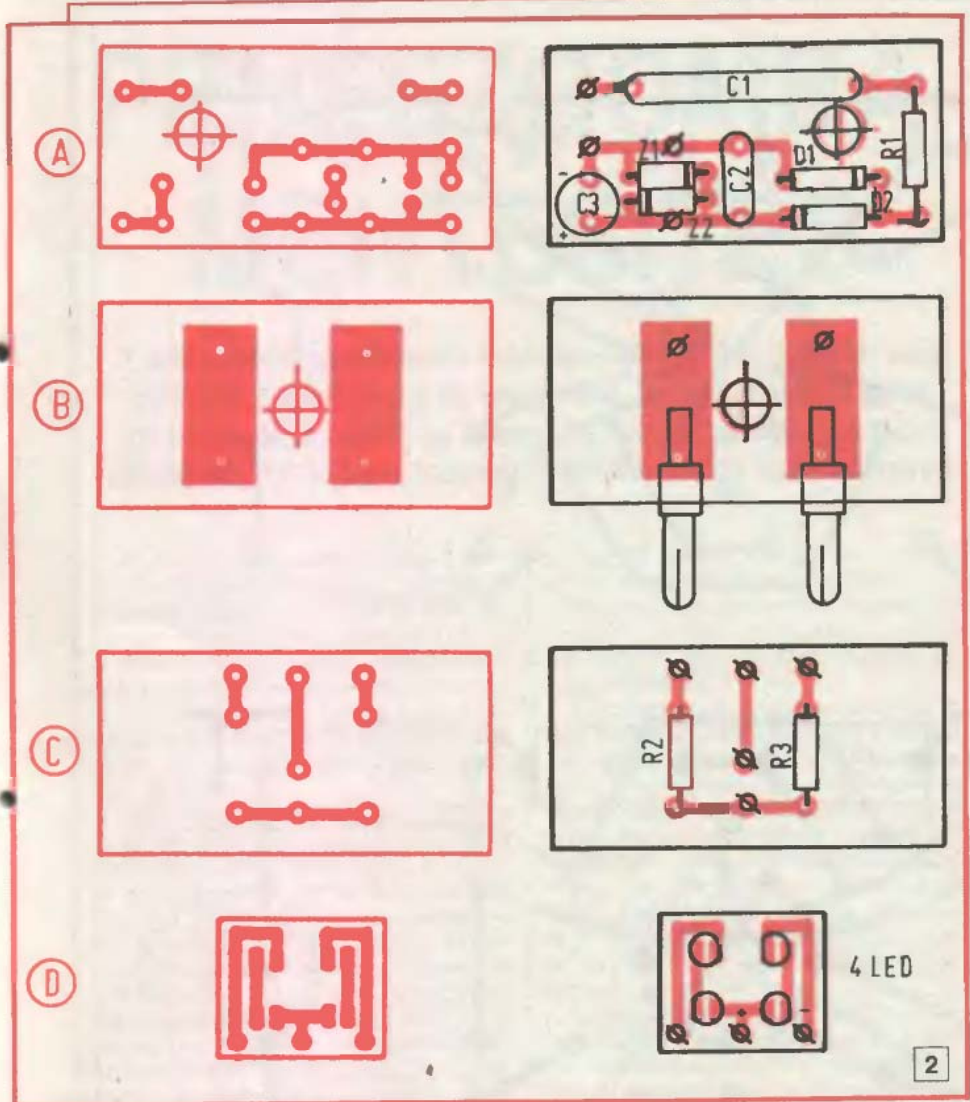

kondenzátorok csakis a váltakozó feszültséget – és azt is veszteséggel – engedik át. Ezt a veszteséget ki lehet számítani úgy, hogy vele egyfajta feszültségszabályozás érhető el. Egy kondenzátor látszólagos ellenállása:

$$Z = \frac{1}{C \cdot \omega}, \text{ ahol } \omega = 2\pi \cdot F. \text{ A } \pi = 3,14 \text{ az } F \text{ pedig a } 220 \text{ voltos hálózatban } 50 \text{ hertz. Ebből adódóan egy } 1 \text{ mikrofárados kondenzátor látszólagos ellenállása:}$$

$$Z = \frac{1}{C \cdot 2\pi \cdot F} = \frac{1}{10^{-6} \cdot 6,28 \cdot 50} = \frac{1}{314} = 3184\Omega$$

Hasonlóképpen egy 2 mikrofárados kondenzátor 1592 ohmos látszólagos ellenállást képvisel. A rajta áthajtható áram $I = \frac{U}{Z} = \frac{220}{1592} = 138 \text{ mA}$, ez majdnem pontosan 30 wattos teljesítményt jelent. Az ilyen feszültségcsökkentésnek az alacsony teljesítménykorlátja mellett van egy óriási előnye, méghozzá az, hogy a kondenzátor eközben nem melegszik. A fölösleges teljesítményt nem hővé alakítva emésztí fel, hanem a fázisszöggel okozott veszteség útján, ez pedig nem jár számottevő felmelegedéssel. Ezután nézzük ismét a 4. ábrát. Az áramkör egy 220 voltos, 25 wattos izzólámpa fényerejét képes öt fokozatban csökkenteni. A kapcsoló 1-es állásában az izzó nem világít. A 2-es állástól az áramkörbe fokozatosan olyan nagyságú kondenzátorok kapcsolódnak, hogy az izzó fénye nagyjából egyenletesen nő. Ha az 1-es állást meg-

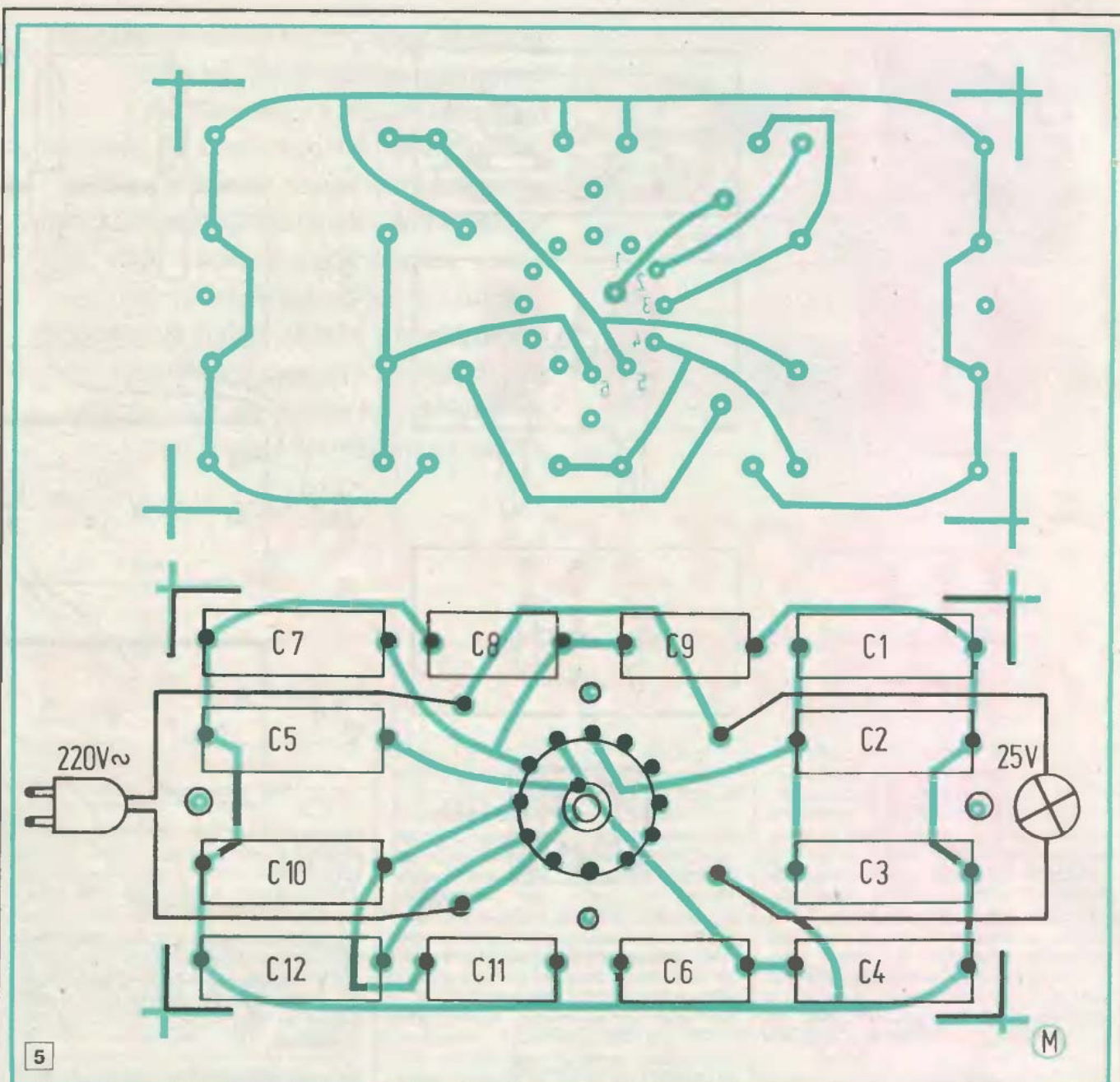

hagyjuk üresen, akkor az izzó a 6-os kapcsolóállásban világít a legerősebben, és a 2-es állásban a leghalványabban.

A teljes fényerőszabályozó áramkör az 5. ábra szerint készített fóliáslemeze szerelhető. A kondenzátorok egységesen 400 voltnál nagyobb feszültségű, metálpapír szigetelésűek.

Másféle, esetleg kisebb feszültségű és gyengébb kivitelű kondenzátorokat még véletlenül se használjunk! A készülék építésénél ügyeljünk a gondos szerelésre, a kész nyomtatott áramköri lemezt pedig szigetelő és zárt műanyag dobozban rögzítsük. A hálózati csatlakozó vezetékét feltét-

lenül tehermentesítsük. A fokozatkapcsoló fém tengelyére csakis műanyag gombot tegyünk. A 25 wattos izzó foglatát fixen is beköthetjük, de a dobozra szabványos hálózati dugaszaljzatot is szerelhetünk. A szigetelések épségére mindenhol vigyázzunk!

Mocsáry Gábor

Ághúzó gereblye

A cseresznye legtörékenyebb fáink egyike. A pirosító, zarnatos gyümölcs viszont szinte csábítja az embert, hogy föl-másszon érte a tetejére. S emellett megvan még az a tulajdonsága a többi gyümölcsrel szemben, hogy sem lerázni, sem gyümölcszedővel leszedni nem lehet. Így a magas cseresznyefákon rengeteg gyümölcs kárbavész, elérhetetlen magasságban elszárad a fán. Az ágak lehúzására külön szerszámot készítettem.

A vasboltban vettem egy gereblyét és fémfűrésszel lefűrészelttem róla a „felesleget” úgy, hogy csak négy foga maradt. Ennyi a célnak éppen megfelelő, a többi

csak útban lenne, nehezzé tenné az egy kézzel, sokszor ferdén tartott szerszámot.

A gereblyén a gyári furattal szemben még egy ugyanakkora furatot készítettem és átmenő csavarral a háztartási boltban kapható hosszú partvisnyéltre erősítettem. Még egy ellenanyával is biztosítottam a csavart, a szerszám ugyanis kizárólag húzásra lesz igénybe véve. Az ághúzóval létráról a legmagasabb ág is elérhető. A fa alá nagy iv papirokat fektettem, arra gereblyéztem a gyümölcsöt. Papír helyett tartósabb a műanyag fólia. Ez a másodrendű, „hullott” gyümölcs lekvárnak kiválóan alkalmas.

S. E.



PENÉSZGOMBA- MENTESÍTÉS

A lakások különböző belső falfelületein az utóbbi években elég gyakorta jelenik meg a penészgomba. Ismerősömnél is ilyen probléma jelentkezett, és tőlem kért tanácsot, hogy a piszkos foltként terjeszkedő penészgombát milyen módon tudja eltüntetni.

Az mindenki által ismeretes, hogy a gomba spórával szaporodik, s a szaporodáshoz megfelelő táptalaj, az oxigén és kellő hőmérséklet, valamint nedvesség szükséges. A feltételek többé-kevésbé minden lakásban biztosítottak, hiszen bizonyos mennyiségű szerves anyag a falakon is fellelhető, levegő is van, ám penészgombásodás csak ott jön létre, ahol jelentős páralecsapódás van, „izzad a fal”.

Vajon miért párasodik be a fal? Többnyire az épület rossz alapszigetelése az oka. A talajnedvességet magába szívja a falazat, és máris adottak a gomba kialakulásának feltételei. Ezenkívül a rosszul méretezett, hőhidas falszerkezeteken alakul ki páralecsapódás (1). Ebben az esetben javasolt az épületszerkezet hőtechnikai méretezésének felülvizsgálata, és szükség szerinti hőszigetelése. A fentiekén kívül a penészgomba megjelenhet nedves levegőjű fürdőszobában, és a rosszul fűtött, az elégtelenül és nem megfelelően szellőztetett helyiségekben is kialakulhat, de kiváltó ok lehet például egy vízcsőtörés okozta falbeázás is. Minden esetben a nedvesedés okát kell először megszüntetni, hogy a gombásodást, s annak továbbterjedését meg tudjuk akadályozni.

A szóban forgó lakás igaz, hogy dél-keleti fekvésű, de konyhája és kamrája északi tájolású. A konyhában folyamatos fűtés nincs, főzés, étkezés alkalmával elektromos hőszárazót használunk. A főzéskor keletkezett gőzök, s az időszakos fűtéskor a keletkező pára lecsapódott a falfelületen, és máris megfelelő táptalaja volt a penészgombának. A helyszíni szemle után rögtön javasoltam a falszerkezetek hőtechnikai felül-

vizsgálatát, a külső hőszigetelést, valamint a konyha indirekt módon való fűtését.

Persze ettől még a gomba nem tűnik el. A javasolt utólagos hőszigetelés kivitelezését – anyagi kihatásai miatt – későbbi időpontra halasztottuk.

Több helyen érdeklődtem gombátlanító szer után, míg végül a Kemikál mintaboltjában sikerült megfelelő anyagot vennem, az ún. „3 F” penészgátló belső falfestéket. Az üzletben felhívták a figyelmemet, hogy az anyag egészségre ártalmas. A munkát zárt ruházatban, porvédő maszkban ajánlatos végezni, az esetlegesen a bőrfelületre jutó anyagot szappannal és bő vízzel kell lemosni. A festéket szőmi tilos, valamint a festendő helyiség folyamatos szellőzését biztosítani kell.

A munkát a gombátlanítással kezdtem. Arcomra tiszta kendőt kötöttem, és a gombás falfelület lemosására, a régi festékréteg eltávolítására gombaölőszert tartalmazó oldatot készítettem. Az oldat keverési aránya 1:10, vagyis 25 dkg gombaölőszert elkevertem 2,5 liter vízben. Az oldatot ecsettel hordtam fel a falfelületre. Az így fellazított régi festékréteget spatulával lekapartam, majd a többi falfelületet is benedvesítettem, és a régi festékréteget teljesen eltávolítottam. A megmaradt oldatot ismétellen felkentem a fertőzött felületre. A száradási idő alatt mindkét helyiséget kitakarítottam, hogy a lekapart festékből a fertőzés még véletlenül se kerülhessen a megtisztított falra. Ezután a tömény gombaölő szert vittem fel az ominózus területre. Itt meg kell jegyeznem, hogy a hatásos védelem eléréséhez 25 dkg/m² gombaölőszert felvitele szükséges. Ajánlatos a szert a fertőzött területnél na-



gyobb felületre felhordani, hogy a hatás teljesen biztos legyen. Az így kezelt felületet egy napig hagytam száradni. Közben a többi falfelületet gletteltem le. Másnap a gombaölővel kezelt felület glettelésével kezdtem a munkát. Amíg száradt, a nem fertőzött felületeket Diszperzittel festettem le.

A glett száradása után következett a gombagátló alapozó felhordása. A szükséges mennyiség most is 25 dkg/m², melyet kétszeri ecseteléssel kentem a falra, közben megfelelő száradási időt biztosító szünetet tartottam.

Végül a gombásodást gátló festéket kentem fel két rétegben a falra, a rétegek felkenése között néhány órás száradási időt biztosítva. Itt meg kell jegyezni, hogy a gombásodást gátló festék színezőpasztákkal színezhető, valamint hogy a festéket max. 10% vízzel lehet hígítani. A festéskor vigyázzunk arra, hogy az ecset vagy a festőhenger fém része ne érintkezzen a festékkel, mert a fém megsárgítja a festéket! A festés száradása után örömmel tapasztaltam, hogy mindkét festék (a „3 F” és a Diszperzit) tökéletesen takar, a felület egyenletes.

És most néhány szót a tapétázott falfelületek védelméről. Ahol a tapéta ráncosodik vagy a faltól elválik, a gombaölőszert csak a vízesedés okának megszüntetése után alkalmazható. A fertőzött felületen a tapétát az előbbieken leírt hígított gombaölőszertrel itassuk át, majd távolítsuk el. Ezután a hígított oldattal lazítsuk fel a tapéta „aládozószát”, a glettet vagy a makulatúrát kaparjuk, csiszoljuk le. Száradás után a fertőzött felületet tömény gombaölőszertrel kenjük át. A hatásos védelmet ebben az esetben is 25 dkg/m² anyag felvitele biztosítja. A falfelületet egy napig hagyjuk száradni. Csak ezután gletteljük. A glettet – száradása után – egy réteg gombagátló festékkel fessük át. A tapéta ragasztásához pl. Tenax Super tapéta ragasztót használjunk. A ragasztót 1:9 arányban vízben keverjük el, majd 2-3 óra múltán a ragasztóba öntsünk gombásodást gátló alapozót 1:1 arányban.

Vegyük figyelembe, hogy a fenti megoldások csak lokalizálnak, végleges megoldást csak a kiváltó okok megszüntetése jelenthet.

B. Gy.

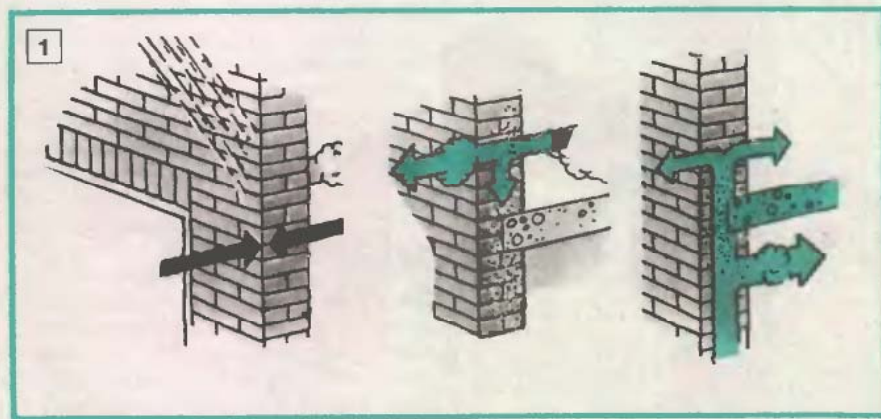

ZSALUGÁTERT SZAKSZERŰEN



Szerepe a modern időkben alaposan megváltozott. Ma már mind kevesebb szerelik az ablakokra, oda inkább a praktikusabb redőnyök kerülnek. Annál többet használják viszont a szekrényajtókon. Mert amíg régebben az edények többnyire a falakra akasztva, jól szellőző helyen várták a következő sütést-főzést, a kisebb méretű modern konyhákban a szekrényekbe kényeszerülnek. S ott, a jól záródó ajtajú sötét rejtekben, az egyébként is szellőzletlenebb konyhákban az edények is szinte befüllednek.

De az előbbiekre vonatkoznak a ruhás- és gardrób szekrényekre is. Ezért akinek tetszik, és a pénztárcája is engedi, eleve zsalugáteres ajtajú konyha- és gardrób szekrényt vásárol. Aki viszont nem engedheti meg emiatt a bútorcserét, de fontosnak véli a jobban szellőző ajtót, maga készíti el. Ehhez a következőkben igyekezünk a segítségére lenni.

A keret elkészítése egyszerű, ha egy már meglévő szekrényajtó keretét alakíthatjuk át zsalugáteressé. De csak akkor, ha az ajtó eleve keretes, betétes (fillungos) szerkezetű volt. A tetítáblás, sima, gyári (Tisza, Bakony, bp.-i bútorgyárakból való) ajtók – sajnos – nem alakíthatók át. Ha betétes az ajtó, a munka a betét kiszedésével kezdődjék. De rendszerint szükséges a két oldalsó keretléc keskenyebbre fűrészelése, azaz a betét helyének oldalirányú növelése is. A felső-alsó keretlécet ne bántsuk, sőt az oldalsókat sem tanácsos egészen az alsó, ill. felső léccel való találkozásig megszelesíteni. Inkább azoktól egy-két centiméternyire hagyjuk abba a szélesítést, hogy a sarokkötésüket véletlenül se gyengítsük meg. Az ilyen leemelt (leszerelt), de meg nem bontott keretbe majd csak a legegyszerűbben beerősíthető zsalulécet választjuk. Újnan is készíthetünk keretet, részeit az 1. ábrán látni. De az ábra mintául szolgálhat a betétesből zsalussá átalakításhoz is.

A főkeret lécei (a) nem különböznek egy szokásos ajtókeretétől. A zsaluléc (b) kisé lógjanak előre a keretből és még beltérben használtaknál sem árt, ha a lécek elülső-alsó élébe kis, hosszanti mélyedést, árkot marunk, gyalulunk vagy fűrészünk. Ez afféle csepegtetőorr lesz, ami az esetleg ráfröccsenő folyadékot nem engedi visszaszívódn.

A lamellák egy, az oldalsó keretléc belső felületére szerelt betétléc hornyába illeszkednek. A betétlécet ajánlatos a megmunkálásuk, azaz berovátkázásuk, hornyolásuk után facsavarokkal a főkerethez rögzíteni.

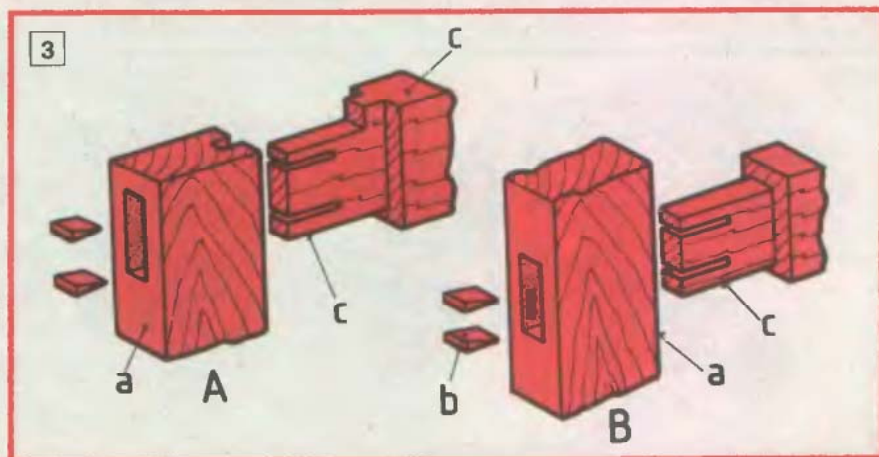
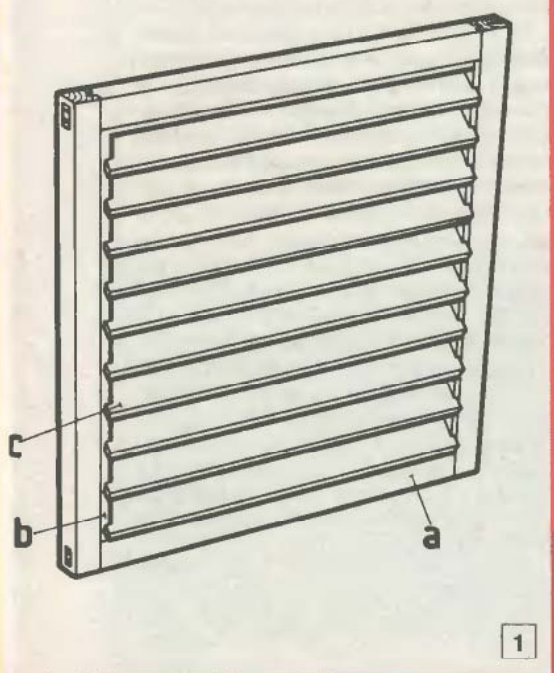
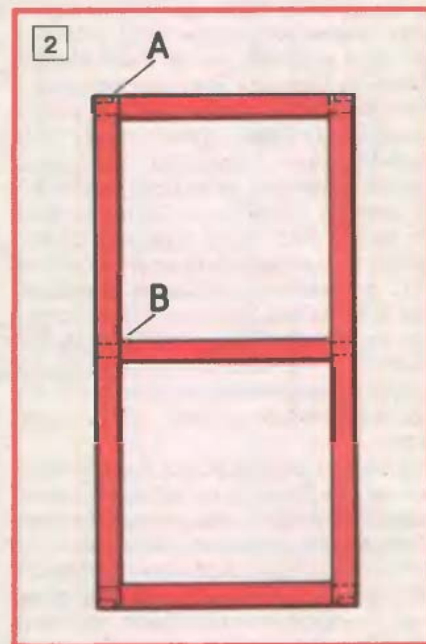

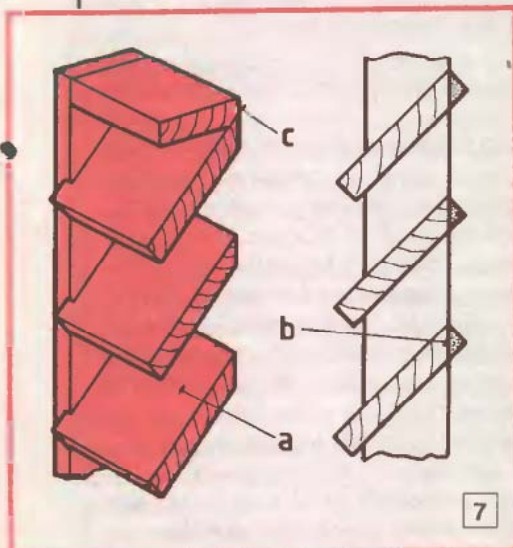
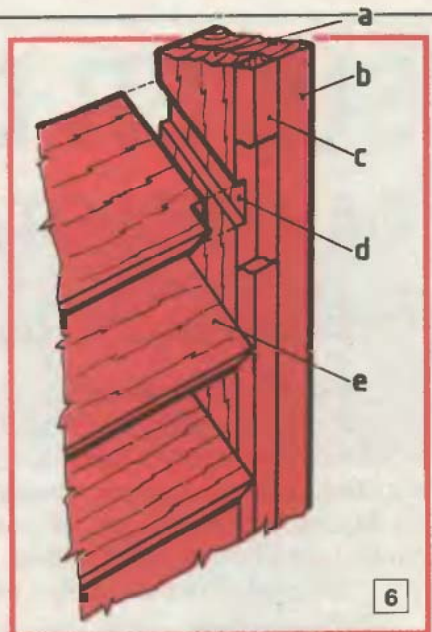
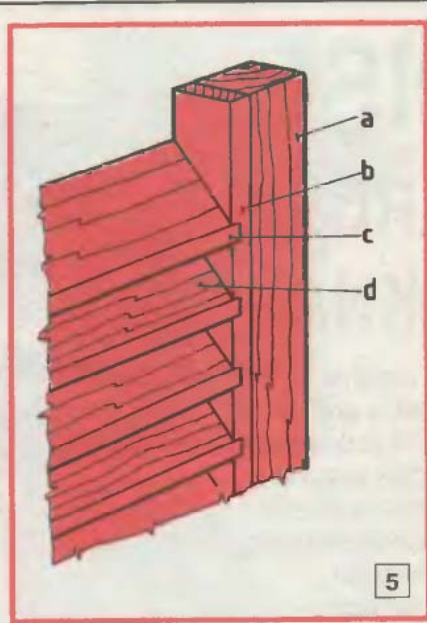
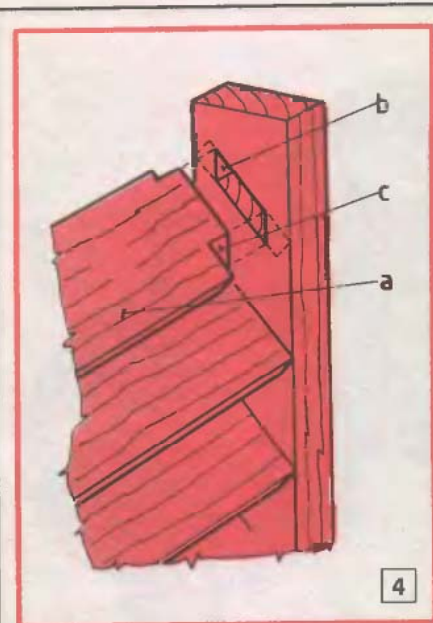

zsaluléc vége számára ki kell vésni a megfelelő fészket (4 b) és a zsaluléc végeit is a fészkekhez igazodó végcsapúra kell kifaragni (4 c).

A legegyszerűbb zsaluzatot az 5. ábra mutatja. A keretlécek mellé (5 a) egy belső betétléc (5 b) is kerül, amibe előre, kényelmesen készíthetők el a zsalulécet befogadó átmenő hornyok (5 c). A zsalulécet ilyenkor – kiszáradásuk esetén – előre csúsztatnak a léchornyokból. Ennek megelőzésére az összeállítás után egy előlről ferdén beütött 20x1-es szeggel – a zsalun és a betétlen átmenően – kell rögzíteni minden egyes zsaluvégződést. Vigyázat, ezek a szegek esetleges gyaluláskor, fűrészeléskor pengecsorbulást eredményezhetnek, s későbbi rozsdásodásuk esetén barna folttal üthetnek át a festéken is.

A legcélszerűbb zsalubeerősítést a 6. ábrán látni. Ennél a betétléccet (6 a) ugyancsak

a keretlécre (6 b) kell szegelni. De csak akkorát, hogy elől ne érjen ki a keretléc elülső felületére, hanem az éle maradjon 10 mm-rel hátrébb. A betétlécekbe könnyen elkészíthető a zsaluléc számára az átmenő horony (6 d) és a zsalulécnek (6 e) csak az elülső-szélső sarkait kell „beleptetni”, azaz lefaragni. Miután a zsalulécet a helyükre kerültek, a betétlécek elé kell szegelni az 1x1 cm keresztmetszetű támasztólécet (6 c). Ezek a 15x1-es szegekkel a zsalulécet közein át igen egyszerűen beerősíthetők, és ha a helyükre kerültek, megakadályozzák a zsalulécet kicsúszását.

Elkészíthető a zsalugáter úgy is, hogy az alsó és felső keretléceket is betétlécekkel pótoljuk (7). Ilyen esetben – és feltéve, hogy a meglévő, régi keret belülről teljesen sima – a külön elkészíthető kész zsaluzatot mindenestől (többnyire egy kis passzírtatás, csiszolgatás árán) be lehet csúsztatni a régi keretbe, és ott körben két-három facsavarral lehet a régi kerethez fogni. Ám ahhoz, hogy a lamellák (7 a) felső-hátsó éle szintben legyen a kerettel, és az alsó-hátsók se álljanak ki (7 b), a kiálló, háromszög keresztmetszetű éleket is a kerettel szintbe kell gyalulni (7 c). Jó ha a legfelső lamella, zsaluléc – a részképződés elkerülésére – a felső keretléccbe is szinte beleér.

Ahhoz, hogy a zsalulécet egyenletesen oszthassuk ki a keret teljes magasságában, a 8. ábrán nyújt segítséget. A példában – ahol a keretléc 60 mm (6 cm) mély – 276 mm teljes belső magasságú keretben 5 zsaluléc, lamella egyenletes elhelyezését látni. A zsalulécet lejtése 45 fokos. Érdemes jól megfigyelni, hogy mi mindenre kell ügyelni az egyenletes zsaluosztás érdekében.

Ha elkészült az átzsaluzás – amihez az ezermesterkedőknek a 6. ábrán látható megoldást ajánljuk –, következhet az egész ajtó gondos beigazítása. További műveletek: tisztítás, tapaszolás, gittelés, csiszolás, alapozás és kétszeri átfestés, lakkozás, lazúrozás. Különös gonddal kell tömíteni és festeni az érintkező részeket, és szintbe ütni, majd átkenni az esetleg rozsdásodást okozó fémrészeket, csuklóspántokat, szegfejeket.

– sf –

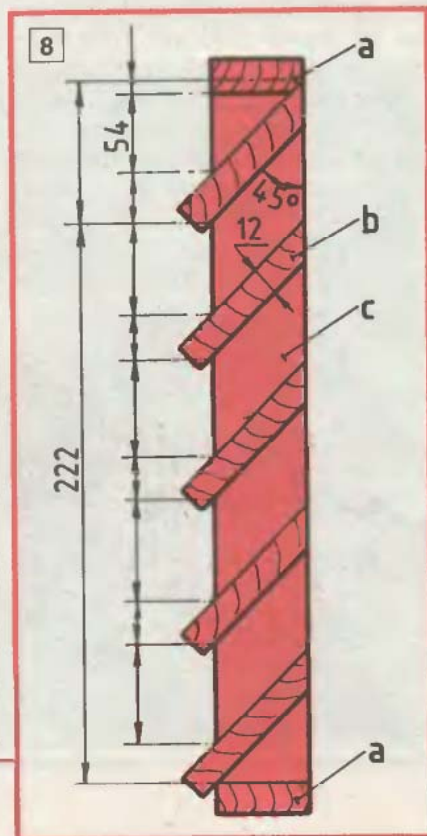

Ha a keret magas, például egy gardróbjatóé, nem elég az alsó-felső keretléc, középre is kell egy. Nem fontos, hogy pontosan félmagasságba essék, akkor is jól mutat, ha a magasság alulról számított 3/8-ánál húzódik majd (2).

Ha újonnan készül a keret is, az alsó-felső keretléceit (a 2. és 3. ábrákon A-val jelölve) egy kissé bonyolultabb csapozással kell az oldalsó lécekhez kötni. A középsők kötése egyszerűbb (2. és 3. ábrán B).

A 3. ábrán a keretlécek csapozása látható. Az A-val jelölt részleten az alsó és a felső, B-nél a középső. A függőleges oszloplécek (a) gondosan kivéselt fészkeibe szorosan illeszkednek a csapok (c), amelyek bütűrészét be is kell réselni. Az alsó-felső keretlécek csapja lépcsős, úgy oldalirányú megdőlés ellen „támaszkodhatnak” a kis lépcsők vállával. (Az alsó lécc lépcsője természetesen alulra kerüljön.) A beenyvezett, egészébe ütött keretek keretléceit a csap bütűrészébe réseibe kalapált keményfa ékek (b) „duzzasztják” fogósan szilárdra.

Az egészen újonnan készített keretekbe közvetlenül, betétléccel nélkül is beerősíthetők a zsalulécet (4. ábra a). Ám ilyenkor a függőleges keretléccbe minden egyes

SUPER DISC

DARABOLÓTÁRCSA BARKÁCSOLÓKNAK

A saját motoros darabolótárcsák – melyet vágótárcsaként vagy sarokkőszörűként is szoktak emlegetni – nem kifejezetten amatőrök számára készültek. Bár kétségtelenül a barkácsolók is sokszor jó hasznát vennék, sokezer forintos árak az amatőr gyakorlatban nemigen térülne meg. A következőkben bemutatott tárcsakészlet – melyet gyári csomagolásában „Super Disc”-nek neveznek – viszont 1700 Ft-os árával talán már sokak számára elérhető. Miután volt alkalmunk egy ilyen szerszámkollekción kipróbálni, tapasztalatainkat megosztjuk olvasóinkkal.



A készlet (1) két 175 és egy 125 mm átmérőjű tárcsából áll. Az előbbi kettő durvább szemcsebevonatú, a kisebbik finomabb és valamivel kötöttebb. A csomagolás tartalmazza még a befogáshoz szükséges alkatrészeket: egy 75 mm átmérőjű műanyag tárcsát – amely a fűrőgép tokmánya felőli oldalra kerül majd –, valamint a tengelyt és a hátoldal felőli nagyméretű alátétet. Tengelyből és alátétből több is van, hogy az elveszett alkatrészeket pótolhassuk.

A tárcsa hajtótengelyét fűrőgép tokmányába kell fognunk, és máris előállt a barkács vágótárcsa.

Első próbálkozásainkat egy nagy teljesítményű BD alapgéppel, az összerakott munkaeszközt kézben tartva végeztük. Faanyag régi festékének lecsiszolására (2), hegesztési varratok elsimítására, esetleg nagyon óvatosan gépkocsi karosszériamunkáknál (3) csiszolásra vagy lemez kivágásra is alkalmas a Super Disc. A hagyományos vágótárcsáktól eltérően a durvább szemcsészetű 175-ös tárcsáknak van némi rugalmasságuk, ezzel azonban óvatosan éljünk, mert ha a hordozóanyag eltörik, akkor baj történhet.

Februári számunkban az „izi diszk” bemutatásánál már írtunk egy praktikus géprögzítő állványról (1000 Ft-ért külön is megvásárolható). Következő próbáinknál a fűrőgép Ø43 mm-es nyakrészét ebbe a befogóba rögzítettük, és csiszolással, szerszámélezéssel próbálkoztunk (4). A legkevésbé gondunk itt volt. Akár fűrőfelkőszőrülésre, akár késélezésre vagy szinte bármilyen anyagú munkadarab

alakra csiszolására jól bevált a Super Disc. Ezeknél a munkáknál nagyon vigyázzunk a kezünkre, mert a forgó tárcsa rendkívül csúnya roncsolást tud végezni. Ebben a szerelésben inkább csak nagyobb munkaeszközökhöz, munkadarabokhoz használjuk a gépet, amikor kezünk elegendően nagy távolságban van a forgó tárcsától. Arra is ügyeljünk, hogy a forgó tárcsa ki ne üsse a kezünkből a munkadarabot.

Lényegesen biztonságosabb a tárcsa használata azzal a kis munkaszállal, amely sajnos nem közvetlen tartozéka a Super Disc-nek, bár ugyanattól a cégtől viszonylag olcsón



2



3



4

megvásárolható. Miután az utóbbi is kifejezetten „barkács kategória”, röviden ezt is bemutatjuk olvasóinknak.

Az asztalka 24x28 cm, és lapja két féldarabból fogható össze egy egység-gé (5). Külön csavarok szolgálnak arra, hogy a lábakat egy munkaasztalra vagy nagyobb méretű pozdorjalapra fogassuk le. Természetesen az euronormák (Ø43 mm-es) nyakrészű fűrőgép rögzítésére alkalmas bilincs sem hiányzik az összeállításból. Ezt a bilincset az asztalka mind a négy éle felől akár alulra, akár felülre felcsavarozhatjuk, így köszörüléshez (kis méretű csapos köszörűkoronggal) vagy rövid forgástest faesztergályozásához is felhasználható az asztalka. A fűrőgép befogásakor arra kell nagyon ügyelnünk, hogy a műanyag bilincs és maga a műanyag asztalka sem elég szilárd ahhoz, hogy egy nehéz fűrőgépet a levegőben lógva megtarthasson. A fűrőgép súlyát tehát mindenképpen le kell vennünk a bilincsről, akár úgy is, hogy a markolatot megfelelő szögben forgatva egy asztalra támasztjuk (6). Még jobb, ha fából készítünk egy kis támasztékot, amelyen az alapgép stabilan feltámaszkodik.

Visszatérve a Super Disc és az asztalka kapcsolatára: a két munkaeszköz igen jól használható együtt. Így ugyanis van mire letámasztani a munkadarabot, és akár fát, fémet, műanyagot, de még égetett kerámiát is vágunk a tárcsával (7). Külön előny, hogy még a „kenődő” alumínium vagy az olvadásra hajlamos műanyag sem tömíti el a szemcsék pórusait.

Mellékesen megjegyezzük, hogy a darabolótárcsa helyére tárcsafűrész

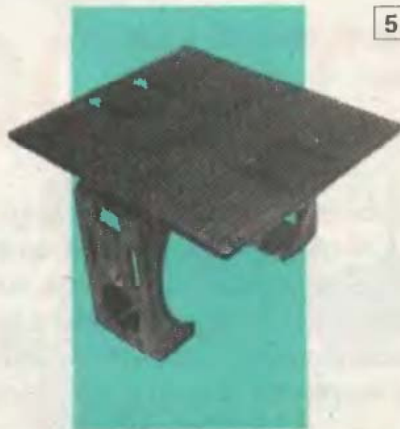

5



6



7

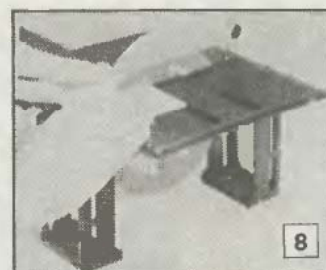

8

is befoghatunk, és így egy barkács célra alkalmas asztali tárcsafűrész nyelünk.

Bár a veszélyekre már az eddigiekben is utaltunk, hadd hívjuk fel újra a figyelmet arra, hogy nem veszélytelen szerszámgépről van szó. A Super Disc bármilyen használatához védőkesztyűt és védőszemüveget ajánlunk. Az asztalra rögzített megoldáshoz feltétlenül ajánlatos egy lemezből kialakított tárcsavédőt (8) készíteni. (A tárcsafűrészgépeknél ez kötelező tartozék!) Mindig figyeljünk a tárcsa forgásirányára, hogy a kipattanó szemcsék ne felfelé, arccunk irányába repüljenek. Bár itt a fordulatszám jóval alacsonyabb, mint egy köszörűnél, az vágótárcsa szétesése nem kizárt. Ügyeljünk arra is, hogy a szerszámmal dolgozva sohase álljunk a forgó tárcsa síkjába. Veszélyes üzem; jobb félni, mint megijedni!

A **Super Disc-et**
és a barkácsasztalkát a

BEY
International Kft.

forgalmazza.

Megrendelhető:
1352 Bp. Pf. 15

Árak:
komplett Super Disc 1700 Ft,
műanyag barkácsasztal 1000 Ft

Továbbra is érvényes
a **BEY International**
felajánlása.

hogy aki
az **Ezermesterben**
12 hónapon
keresztül bemutatott
minden szerszámból
vásárol, sorsoláson
vesz részt, melynek
fődíja egyhetes
belgiumi utazás.

NYEREMÉNYKUPON

A képeinken látható **Super Disc-et és barkácsasztalt** azok között sorsoljuk ki, akik ezt a kupont kivágják és levelezőlapra felragasztva szerkesztőségünkbe beküldik június 30-ig (1393 Bp. Pf. 328)

Név:

Cím:

PERMETEZŐGÉPEK

A hobbikertek, gyümölcsösök tulajdonosai, illetve szőlősgazdák körében a figyelem középpontjában leginkább talán a növényvédelem áll. A növényvédelemről azért is szoktak annyit beszélni, mert szinte nincs két egyforma növénykultúra, ahol az egyik vagy másik biztos recept, módszer ugyanolyan eredménnyel járna, ugyanolyan hatásokkal valósulna meg. A másik nagy vitaterület a különböző vegyszerek káros hatásait a természet- és környezetbarát módszerekkel szembeállító nézetek összecsapása. A rövid összefoglalásban a vegyszeres növényvédelem munkaeszközeit mutatom be.



AGROTOP KS 11 SSE

A legegyszerűbb kézi permetezőktől a háti motoros gépekig – alapvetően a két fő csoporton belül – kézi erővel, ill. motorral hajtott, öt különböző elven működő termékcsaládot különíthetünk el.

Kézi erővel működtetett gépek:

- kézben hordozható (PULSAR, GARDE-NA, HARDI, MESTO, HOZELOCK, KILLAS, BIRCHMEIER, SOLO),
- háton hordozható (ORKÁN 20, HARDI RY 2, ill. K 15).

Motoros permetezők:

- motoros, háti légporlasztásos (HARDI MRY 5, AT 5/K 90, STIHL SR 320, ill. SR 400, ARKOS AM 140, SUPRA 50, SOLO PORT 423, CIFARELLI),
- motoros, háti folyadékszivattyús (AGROTOP KS 11 SSE, MARUYAMA MS 055 S),
- hosszú nyomótömlővel felszerelt, fixen telepíthető motoros szivattyúegység (ORKÁN 30, MPT-1, MARUYAMA MS 055 E).

A kézi típusok kis területű és alacsony növénykultúrákban, virágkertészetben használhatók, valamint fólia alatti permetezésnél. A háti kivitel és az ehhez a gépekhez csat-

lakoztatható szórószerelvény-kialakítás kisebb gyümölcsösökben is alkalmazhatóvá teszi a kézi berendezéseket.

A motoros kivitelre elsősorban akkor van szükség, ha a kiszórandó permetlé mennyisége jelentős. A kézi pumpával nyomás alá helyezett permetlé a fúvókán való kilépéskor apró cseppekre bomlik, és ilyen formában ködként beborítja a levézetet, gyümölcsöt. Ezt az elvet a motoros gépeknél nemrég kezdték megvalósítani olyan formában, hogy a motor egy folyadékszivattyút hajt meg.

A hagyományos háti motoros permetezési eljárás a motorral hajtott ventilátorke- rék és a Venturi-elven működő szórófej. A nagy sebességű levegőáramba juttatott permetlé apró cseppekre bomlik, és a kényszerlégáramlás mozgatta levézetet minden oldalról egyenletesen beteríti.

A fixen telepített motoros permetezőknél általában egy dugattyús szivattyú segítségével biztosítják a permetfolyadék szükséges nyomását, és a megfelelő fúvókán történő kilépéskor képződik a permetfelhő.

A különböző eljárások között nincs értelme párhuzamot vonni, összehasonlításokat tenni, hiszen leggyakrabban az egyes elvek

MOTOROS PERMETEZŐK

HÁTI LÉGFORLASZTÁSOS								HÁTI FOLY.	
Típus	SOLO PORT 423	HARDI MRY 5	AT5/K90	STIHL SR320/SR400	ARKOS AM140	SUPRA 50	CIFARELLI	MARUYAMA MS 055 S	AG KS
Származási hely	D	DK	FR	D	I	YU	I	JP	
Hossz (mm)	450	420	400	–	420	410	480	445	
Szélesség (mm)	300	300	270	–	340	340	380	380	
Magasság (mm)	680	630	650	–	700	610	700	585	
Tömeg (száraz) (kg)	11,5	12,7	12	10,4	9,8	9	10,7	8,5	
Tartály térf. (dm ³)	12	12	12	14	12	10	14	23	
Szórási távolság (m)									
vízszintesen	10	14	15	11,5	12 – 14	10	17	–	
függőlegesen	8	9	12	9,5	8 – 10	–	15	–	
Levegő sebessége (m/s)	100	151	140	101	119	–	125	–	
MOTOR								KAWASAKI TF-N22	
Típus	SOLO	K90	CMS K90	STIHL	ARKOS S50	TOHOSUMO 04.04	CIFARELLI C7		
Hengerűrtartalom (cm ³)	70	70	70	44,9/65,5	48	40,2	77	22,6	
Teljesítmény (kW)	2,2	3,7	3,7	2,0/2,5	1,6	1,5	3,6	0,6	
Fordulatszám (f/perc)	6000	6700	6700	7200	6800	7000	7500	7000	
SZIVATTYÚ								centrifugál	
Rendszere									ce
Üzemi nyomás (bar)								10, 17, 25	
Száll. menny. (l/perc)								5,1	
Fordulat (f/perc)								1800	

alkalmazhatóságának korlátai, illetve a gazdák egyéni igényei behatárolják a legmegfelelőbb alkalmazható növényvédelmi technikát. A permetezési, vegyszeres növényvédelmi munka rengeteg veszélyt, baleseti, egészségkárosodási lehetőséget hordoz magában.

A háti motoros gépek esetében ez a potenciális veszélyforrás a kis erőgép testközsége miatt fokozottabb. Nem elhanyagolhatóak a háti motoros gépek zajjellemzői, illetve a kezelő testére gyakorolt káros rezgések mértéke.

A zaj és rezgési tulajdonságokat szubjektív érzékeléssel, illetve az MSz és ISO szabványok alkalmazásával végzett műszeres mérésekkel lehet ellenőrizni. Hazánkban a háztáji, magángazdálkodói körökben nem terjedt el általánosan a porozási technológia, melyre a motoros légrporlasztásos gépek egyszerű lehetőséget biztosítanak.

Összességében megállapítható, hogy az összeállításban szereplő permetezőgépekkel ki-ki az igényeinek megfelelő szőlő-, gyümölcs-, konyhakerti és szántóföldi növénykultúrák gyors és gazdaságos permetezését, vegyszeres gyomirtását, valamint különféle fertőtlenítési munkákat tudja elvégezni.

Egyes típusoknak a pluszszolgáltatásai:

- a MESTO típus tartálya készül krómnikkel kivitelben, az agresszív anyagok kezelése, ill. tartósság céljából,
- Az MPT-1, ORKÁN 30 típusok megfelelő injektáló egység szórópisztolyhoz csatlakoztatásával alkalmasak folyékony műtrágyák talajba juttatására,
- az ún. ULV-(ellenőrzött cseppméretű)rendszerű permetezésre – magángazdálkodói körökben egyelőre nem terjedt el – a STIHL permetezőkhöz megfelelő szóróegység csatlakoztatható.

Varga Ferenc
(KERMI)



SUPRA 50

MARUYAMA MS 055 E



AT 5/K 90

MARUYAMA MS 055 S

FIXEN TELEPITETT

MARUYAMA MS 055 E	MPT-1	ORKÁN 30
JP	H	H
252	425	415
265	262	305
374	313	340
7	10	15
-	-	-
-	-	-
-	-	-

KAWASAKI TF-22	ARKOS S 50	KMG 30 051
22,6	48	48
0,6	1,6	1,5
7000	5000	6000

kettős dugattyús	egyes membr.	egyes membr.
10, 17, 25	18 – 20	0 – 20
5,1	10 – 16	14 – 17
1800	1000	1330

HÁTI PERMETEZŐK

Típus	ORKÁN 20	HARDI RY 2	HARDI K 15	MESTO PERFEKT
Hosszúság (mm)	320	370	370	360
Szélesség (mm)	242	200	200	220
Magasság (mm)	513	520	520	550
Úrtartalom (dm ³)	15	20	15	17
Tömeg (kg)	3,9	5,0	4,8	4,2
Nyomás max. (bar)	6	1, 2, 3, 4	1, 2, 3, 7	7
Erő (N)	70	-	-	50
Foly. hőm (°C)	40	40	40	40

KÁBELVEZETŐ FÜNYÍRÓRA



Az elektromos fűnyíró kábelének elhelyezésére, megvezetésére minden esetben figyelni kell, nehogy a gép alá kerülve megsérüljön, mert az balesetet is okozhat. Ezekre a gépekre házilag nagyon egyszerűen felszerelhetünk egy kábelvezető rudat, illetve csövet. Nagyobb fűfelületek nyírásánál különösen jól bevált a huzalvezető, mert megfelelő távolságban tartja a géptől a vezetékét.

A kábelvezető elkészítéséhez a következő anyagok szükségesek: kb. 10 mm vastag és 90 cm hosszú

fémcső (kábelvezető), két db 20-20 mm hosszú fémcső, ami rátolható a kábelvezető csőre, kb. 25 cm hosszú fémpálca, amit szorosan a vezetőcsőbe tolhatunk, valamint két csőbilincs és szigetelőszalag.

A huzalvezető elkészítése a következőképpen történik: ahol a fűnyíró vízszintes csőrészét megfogjuk, annak a csőrésznek a két szélére a bilincsekkel felerősítjük a két kis tartócsövet, felülre és kissé hátrafelé döntve, hogy bele tudjuk tolni a rudat. (A képen nem látható, mert a két tenyér alatt helyezkedik el.)

Fogjuk meg a fémpalcát és toljuk bele a vezetőcsőbe úgy, hogy kb. 10-15 cm-re álljon ki a vége. Kissé kalapáljuk meg a palcát, hogy csak feszesen lehessen a csőbe tolni.

Ezután a pálca kiálló végére hajlítunk egy U alakú horgot. A horgot tekerjük be szigetelőszalaggal, nehogy a villanyvezeték sűrűlődjön rajta.

Toljuk be a rudat a két kis tartócsőbe. A géptől való távolságát tetszés szerint tudjuk változtatni, mert ahogy a rögzítésszor megfogjuk a készüléket, egyben a rudat is fogni kell. A vezetékét igazítjuk meg, hogy nyírás közben mindig mellettünk és mögöttünk maradjon.

Botta Dénes

CSERÉPVÉDŐ RÁCS

Kertes házak, de bérházak ablakaiban is kedves és mutatós tavasztól őszig a virág. Sok esetben azonban gondot okoz a virágcserepek rögzítése, védelme a nagyobb viharok ellen, sőt a cserép öntözéskor is balesetet okozhat, ha leesik. Ezt előzi meg a védőrács.

Ősszel vagy tavasszal nyessük a fákat. A gallyakat, amennyiben nem tüzelésre szánjuk, kiválóan alkalmazhatjuk védőrács anyagául. A kb. 1,5 cm vastag gallyakat fűrészeljük 20-22 cm hosszú darabokra, majd három helyen, 6-8 cm-es távolságban 2 mm átmérőjű fúróval fúrjuk át. Nem feltétlenül szükséges a lyukak milliméteres pontosságú távolsága, mert ebben az esetben a pontatlanság teszi „romantikussá” a rácsot. Az elfűrészelt és átfúrt gallyakat süsszeggel fogjuk össze, majd pácoljuk sötétbarnára.

A rács felerősítése is egyszerű. Az ablak keretébe üssünk egy-egy 2-3 cm hosszú szöveget, s a rácsot drótozzuk hozzá. Hogy a rács közepén saját súlyától ne görbüljön meg, 30-40 cm-es távolságban verjünk a gallyakba szöveget, azokat hajlitsuk meg és akasszuk be a cserepek alatti vályúba.

Molnár László

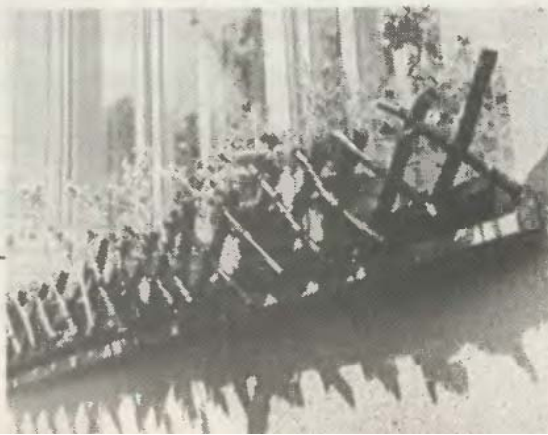

BÁLINT BARKÁCS BÁZIS

- Polcok készítése,
- bútorlapok,
- faárúk rendelésre,
- ragasztók-pácok,
- méretre vágás,
- lambéria, hajópadló,
- szegek, csavarok, tiplik.

BÁLINT BARKÁCS BÁZIS
1074 Budapest, Munkás u. 1.
Telefon: 141-0841

HAGYMÁS VIRÁGOK

A tavasszal viruló nárcisz (B), jácint (C) sáfrány, illetve krókusz, a tulipán (D, E), a császárkorona, a csillagvirág, a fürtös gyöngyike, a hóvirág, a puskinia, a szellőrózsa, a téltemető, a tőzike virágzaskor megbecsült növények a kertben. Az elvirágzásuk után meg szoktak feledkezni róluk. Különösen akkor, ha a szokott módon a kertben továbbra is visszamaradnak a talajban (1). Pedig még az elnyílásuk után is kívánnak némi gondozást, és meg is érdemlik, mert a következő évben szebb virágzással viszonozzák.

A háborítatlanság a továbbtartás legfontosabb feltétele a talajban visszamaradó korai hagymás, hagymagumós vagy gumós virágok számára. A virágelnyílás, majd az elszáradó föld feletti részeik letakarítása után többnyire már észre sem vehetők. Ezért még időben meg kell jelölni a területüket, legalább kis vessződarabokkal vagy fapálcikákkal körbeszurkálva (2). Így elkerülhetjük, hogy a földben maradó részek mélyebb kapáláskor, ásáskor vagy éppen gyomtalanítás alkalmával megsérüljenek.

A gyommentes tartás is folyamatos feladat. A kifejlődő gyomokat legjobb óvatosan kihúzgálni vagy tőben kivágni. Az elvirágzás után üresen maradó területet legfeljebb szárszágtűrő növényekkel ültessük be, hogy ne legyen szükség öntözésre. A terület öntözése ugyanis a továbbiakban fölösleges, sőt ártalmas is lehet, mivel a nyáron pihenő hagymának általában jól kiszáradó talaj szükséges. A rendszeres vagy nem eléggé körültekintő öntözés miatt a nedves helyen vagy pangó víz jelenlétében teljesen tönkře is mehetnek.

Nyirkos talajállapot a kívánatos a gyökérváltást követően (ami a hóvirágnál, a téltemetőnél nyár elején, a többieknél kicsit később következik be). Ebben az időszakban egy-két alkalommal még az öntözés is hasznos lehet, különösen akkor, ha az időjárás száraz. Az öntözést ilyenkor se vigyük tűzszába!

A talajfelszín takarása hasznos, ha a visszahúzó virághagymák fölött a föld

A tél múltával, kora tavasztól a nyár beköszöntéig viruló, korai virágzású hagymás, hagymagumós vagy gumós évelő virágok – a téltemetőtől és hóvirágtól a császárkoronáig – igazi kerti látványosságok (A). Azért, hogy jövőre is hasonlóak legyenek, többféle kezelést is kívánnak.

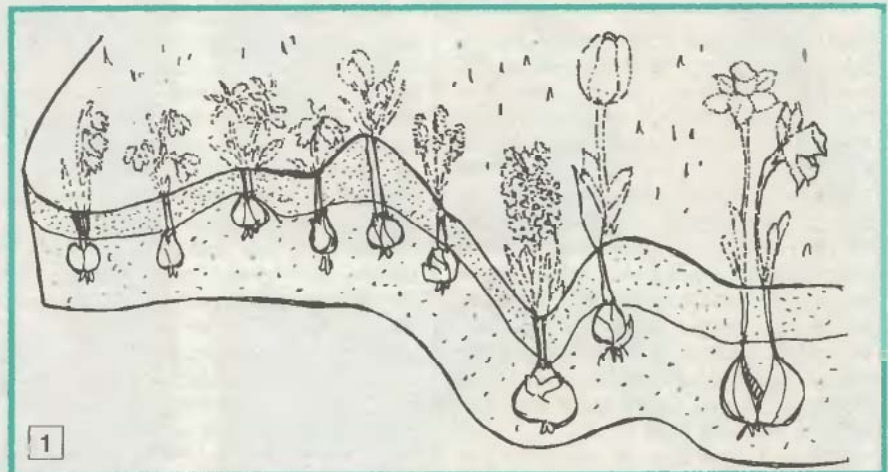

üresen marad. Ilyenkor a talajfelszín a fölmelegedés, túlzott kiszáradás ellen néhány centiméternyi tőzegréteggel, falevelekkel, komposztal takarjuk be. Különösen fontos a talajtakarás, ha felszínközeli a visszamaradó részek.

A virágzóképes tulipánhagymákban a kialakuló virágkezdeményt a 25 °C feletti hőmérséklet károsítja, ennek következtében sok, apró fiókhagyma fejlődik, nagy, virágzóképes hagymautód helyett. A takaróréteg mérsékli a párologtatást, gátolja a gyomosodást is. A fák vagy bokrok aljában tenyésző és lehullott leveleiből álló avartakarójuk védelmébe visszahúzó hagymás virágok területét nem szabad lombtalanítani, a hullott levelektől megtisztítani, vagy róluk az avarborítást gereblyével, pázsitseprűvel letakarítani. A trágyázás szükségtelen, sőt káros lehet, főképpen a műtrágyázástól kell

tartózkodni. Legfeljebb talajtakaróként is jó, érett, apró trágát terítsünk el néhány centiméter vastag rétegben.

Különféle hagymás, hagymagumós vagy gumós növények kényszerű felszedése akkor szokott szükségessé válni, ha azokat más, díszesebb virágokkal váltjuk fel. Ebben az esetben is gondoskodni kell arról, hogy legalább némileg elősegítsük a visszahúzódasukat. Az ez esetben részben még zöldellő levelekkel, illetve szárrésszel, de lehetőleg már virágmaradványok nélkül kiszedett ép hagymákat legjobb félművelés helyen, nyirkos talajba a levélrészig elvermelni. Itt maradjanak a visszahúzódasukig. Amíg a levelek nem sárgulnak meg, tartsuk enyhén nyirkosan.

A felszedés ideális ideje a hagymák, hagymagumók és gumók föld feletti részeinek teljes vagy legalább részbeni behúzó-

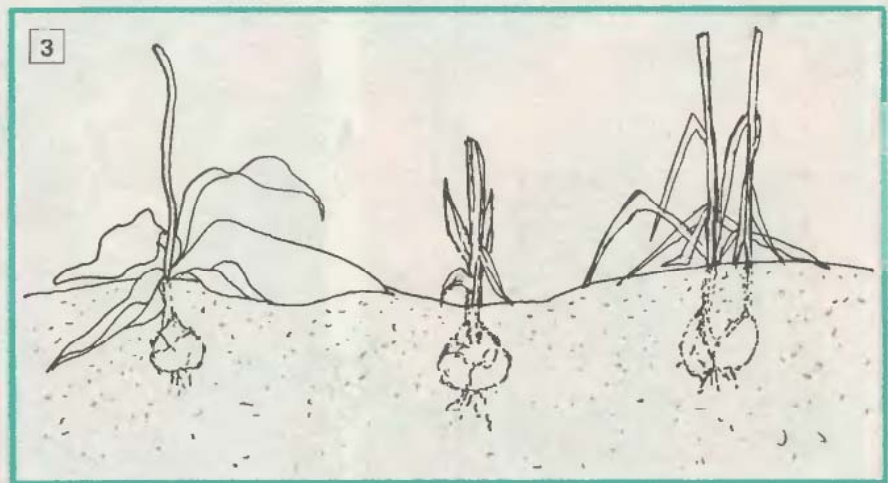
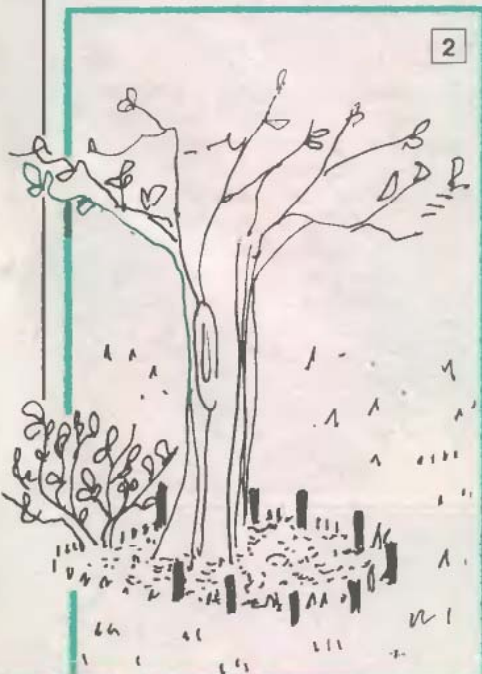

4



dása, lepusztulása után következik. De csak akkor, ha már bekövetkezett az állomány besűrűsödése, vagy pl. virágméret-csökkenéssel a leromlás jelei mutatkoznak, esetleg valamilyen fertőzés hatalmasodott el. A kedvező felszedési idő elérését jelzi a már legalább részben sárguló, száradó, de legalábbis petyhüdt, szürkészöld lombozat (3). Ezzel egy időben, esetleg kicsit később általában a gyökerek is befejezik tevékenységüket, színük már szürke vagy barna lesz. A felszedéshez kedvező behúzóadás a fajtától és részben az időjárástól függően május végétől kezdődően, körülbelül július elejéig tart, vagyis az elvirágzás után egy-két hónapon belül zajlik le.

A túl korai és a túl késői felszedés egyaránt hátrányos. Ezért is helyes, ha behúzóási sorrendben szedjük fel a hagymákat. A túl korán kikerülő földbeni részek nem nőnek meg eléggé, és gyakran nyitottak maradnak, rossz állapotúak. A szedéssel mégse jó megvárni a lombozat teljes leszáradását, mert akkor körülményesebb a felszedés. Késői felszedéskor a gombás fertőzés veszélye is megnő, különösen, ha az ekkor szokásos tartós esőzések is beköszönnek. Az évenként újra alakuló hagymák esetében (amilyen a tulipáné is) az új

5

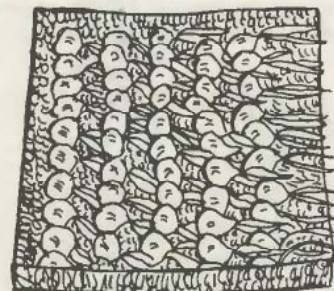

hagymák végül teljesen elválnak egymástól, széthullanak, mert az összetartó régi hagymalevelek időközben elkorhadnak. Késlekedés esetén ez is megnehezíti a tökéletes felszedést.

A felszedés megkezdésekor néhány centiméter magasan levághatjuk az esetleg még meglévő föld feletti lombozatrészt. Ezután a főszedésre váró részek ásóval vagy erős ültetőkanállal, sűrűfogú ásóvillával fordíthatók ki a földből. Ezt követően kézzel szedjük ki, amennyire lehet, azonnal tisztogassuk meg a megtapadt földtől és felesleges maradványoktól (4). Fajtánként elkülönítve, óvatosan, törődés nélkül lapos kis ládába vagy vödörbe, esetleg más, erre alkalmas gyűjtőedénybe rakhatók. A szárító hatású közvetlen napsütéstől, a szélről és az áztató csapadéktól zsákvászonnal letakarva is védeni kell a hagymákat. Törekdjünk a maradéktalan felszedésre. Minden visszamaradó darab veszteség, és még fertőzésforrás is lehet. Már szedés közben is válogassuk ki a láthatóan beteg, romlott példányokat vagy a nagyon sérülteket.

Gyorsabban szikkadnak meg, ha a földből kikerült hagymák, hagymagumók vagy gumók legfeljebb két-három sorban fekszenek egymáson. Száraz, meleg időben, már a helyszínen megkezdhető ilyen módon a szikkasztás. Biztonságosabb azonban fedett, száraz helyen. Arasznyi magas tartórudak között kifeszített ponyvára vagy zsákvászonra, esetleg hálószövetre, erős kartonlapra terítsük a hagymákat (5).

A tisztítás során távolítsuk el a részben már megsikkadt hagymák, hagymagumók vagy gumók aljáról az előző évinek a még visszamaradt részét, a gyökér, a szár, valamint a levelek felesleges maradványait a megtapadó földdel együtt. Ezek a betegségek szaporítóképleteit is hordozhatják. Egyidejűleg választhatók le a kisebb-nagyobb sarjak is (6). Az eközben felfedett beteg, romló példányok se maradjanak vissza. A fejlődésben visszamaradt, nyilvánvalóan

6

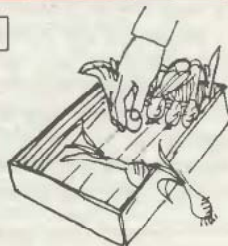

cskított példányokat is ajánlatos elkülöníteni a többitől, mert éppen fertőzőzottságuk miatt lehetnek visszamaradottak, de legalábbis értéktelenebbek a többinél. Ezután még néhány napon át mérsékelt melegben és szellős körülmények között kerüljön sor utószáritásra is.

A csávázó kezelés betegségmegelőző hatású, éspedig kiváltképpen a szürkepenész, illetve a botritisz ellen. Megfelelő a 0,2 %-os Chinoin-Fundazol 50 WP, a Dithane M 45, a Quinolata vagy más beszerezhető nedves-, illetve porcsávázószerezrel végzett kezelés is. Folyadékcsávázáskor az egészséges hagymák leülepednek, a betegek pedig a felszínen lebegnek, így ezeket könnyű

7

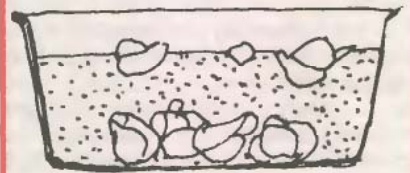

8

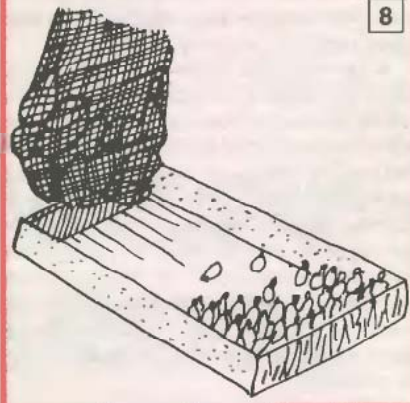

eltávolítani (7). A nedves csávázást viszont ismételtlen is szárítás kövesse.

Tároláskor a többnyire nyár végétől esedékes újraültetésig a legegyszerűbb kis mennyiségben lyuggatott papírtasakokban vagy hálósákban tartani a hagymákat. Biztonságosabb a tárolás lyuggatott falú, könnyen mozgatható és egymásra is rakható kartondobozokban, lapos fa vagy műanyag rekeszekben. Ezekben is a legjobb csak egy-két rétegvastagságban tárolni (8).

A tárolási körülmények nagymértékben befolyásolják a következő évi virágzást és az ültetés után meginduló továbbfejlődést, valamint a sarjszaporulat képzését is. Legtöbbször a legfeljebb mérsékelt meleg hőmérsékleten induló tárolás kedvező. Egyidejűleg a mérsékelt relatív páratartalom az előnyös a jó szellőzöttség mellett.

Tartósan alacsony hőmérsékleten idő előtt duzzadnak a gyökérkezdemények, amelyek azután letöredezhetnek. Ezt a hőmérséklet megemelése megállíthatja, csak hogy a hosszabban tartó magas hőmérséklet viszont a jó sarjszaporulat-képzést veszélyezteti.

dr. Komiszár Lajos



REGGELIZŐKÉSZLET FÁBÓL



Ha az étkezőasztalt a hagyományos abroszok, tányérok helyett „személyre szóló” alátétekkel terítjük meg, a tálalás, mosogatás műveleteit leegyszerűsíthetjük. Mutatós és praktikus az a reggelizőkészlet, melyet világos színű keményfából (pl. juharfából) készíthetünk el (képünkön).

A deszka anyagú szett különösen lágytőjásos reggelikhez illik, a csirkefigurát utánozó fa alátétén a szem kivágásában elfér a tojás. A kenyértartó két kakasalakzat, rudakkal összefogva. A deszkák felületébe márással vagy más módon a családtagok nevét is „beírhatjuk”. A reggelizőkészlet kifűrészelése, megmunkálása ideális feladat

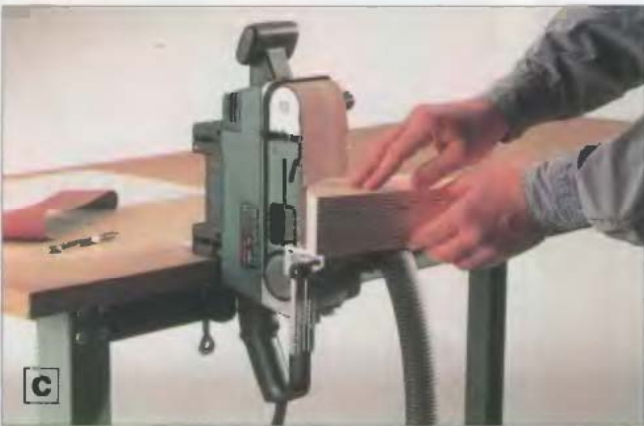

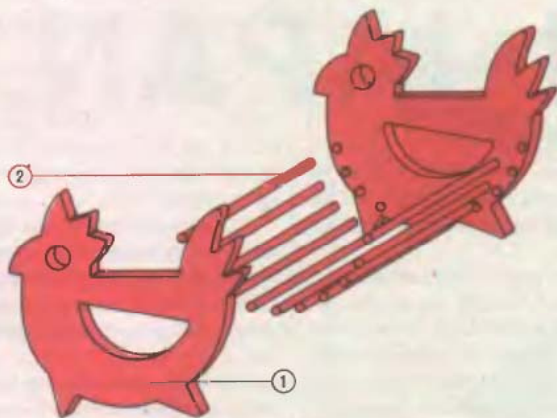
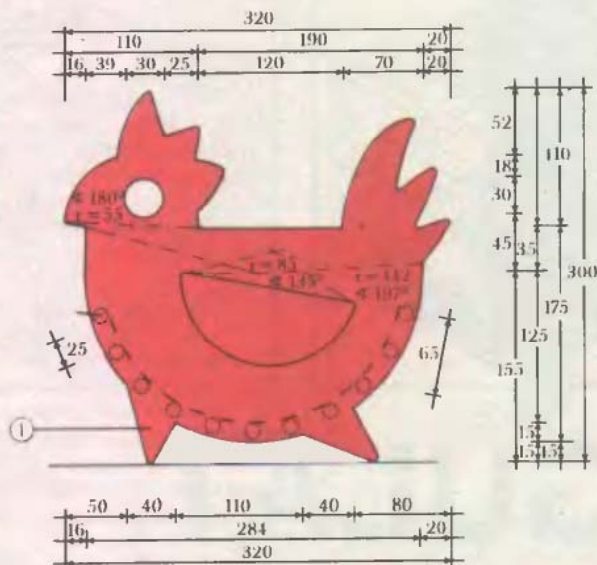
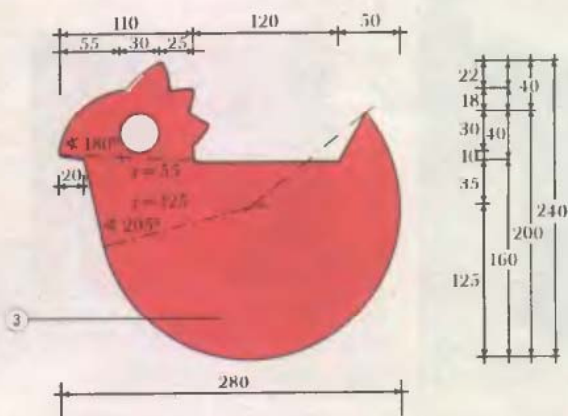

az olyan kezdő barkácsolónak, aki mutatós, jól használható tárgyat szeretne dekopírfűrészével (lyukfűrészével) készíteni.

A kenyértartó oldalait és az alátéteket 19 mm vastag anyagból fűrészeljük ki. A két kakasoz 2 db 320x300x19, a 6 db csirke alakú laphoz 6 db 280x240x19 mm-es deszka szükséges. A bölcsöszerű kenyértartó oldalapjait 11 db Ø10x230 mm-es fúródugóval kapcsolja össze.

A megadott méretekre darabolt deszkákból vágjuk majd ki az előrajzolt idomokat. Az ívek, a rövid szakaszok, az éles sarkok dekopírfűrészrel pontosan kivághatók. Körütekintést igényel a kenyértartó oldalainak belső felén levő zsákfuratok kifúrása. A két

darabon ugyanis pontosan azonos helyeken kell lenniük a furatoknak, hogy a beragasztott rudak majd párhuzamosak legyenek.

A kivágott darabokat körben szalagcsiszolóval, a felületeken rezgőcsiszolóval munkáljuk simára.

A kakasfigura taráját és farktollait piros zománccfestékkel (vízzel hígítható disperziós festékkel, mert élelmiszerrel érintkezik) fessük majd be. A rudakat méhviasszal bedörzsölve konzerváljuk, ill. tegyük nedvességet taszítóvá. A tojástartós alátéteket érdemes olívaolajjal átdörzsölni, ill. időközönként olajos ronggyal áttörölni, hogy a zsír és a nedvesség ne szívódjon a fába.

A reggelizőkészlet készítésének menete a következő. Először a rajzon megadott méretek alapján eredeti nagyságban rajzoljuk meg az alkatokat. Nem kell megjelölni a részletes rajztól, nem bonyolult, az adatok csak megkönnyítik a szerkesztést. A kenyértartó oldalai (1) annyiban különböznek az alátétektől (3), hogy az alakaton belül fogantyúként szolgáló kivágás is van rajtuk.

A felnagyított rajtot indigóval másoljuk a faanyagra. A szemek helyén a 35 mm átmérőjű kivágásokat Forstner-fúróval készítsük el, még az alakzat kifűrészélése előtt. Hogy a felület roncsolódását elkerüljük, a nagy átmérőjű furatot kétoldról készítsük el, fele-fele anyagvastagságig fúrva. Az idomok kivágása előtt fúrjuk ki még a kenyértartó oldalainak zsákfuratait is (A).

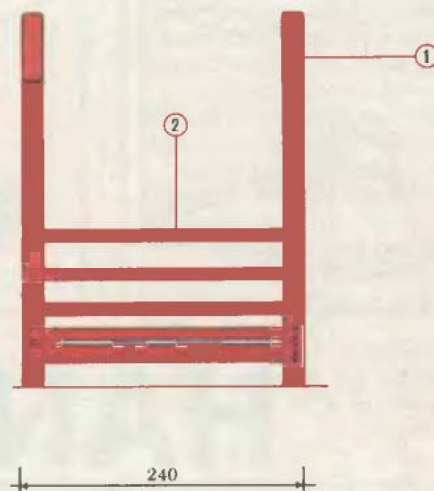

Készítsük el a 8 mm-es kezdőfuratokat, melyekből kiindulva az előrajzolt körvonalat kivágjuk. A deszkát a munkaasztalra fogatva, előbb a számy (fogantyú) helyét fűrészeljük ki (B), majd a teljes idomot. A kivágáshoz finomfogazású pengét, ill. a kisebb ívek fűrészeléséhez való keskeny lyukfűrészpengét használjunk.

A kivágott darabokat szalagcsiszolóval munkáljuk meg (C). A sarkokat, rejtett szegleteket utólag kézzel csiszoljuk át, vagy a dekopírfűrészre szerelhető ráspolyozó kiegészítővel munkáljuk simára.

Excenteres vagy rezgőcsiszolóval simítsuk le a felületeket (D). E műveletnél érdemes a munkadarabot kétoldalán ragasztós szalaggal az asztalra rögzíteni.

A vágott élek, ill. a felület lecsiszolása után keletkezett éles peremet fadarabra fogott csiszolóvászonnal kissé törjük le.

A kenyértartó rúdait vágjuk azonos hosszúságúakra. A lyukakba, melyeket ugyancsak beragasztóztunk, üssük bele a rudakat – előbb az egyik, majd a másik oldalba. Az összeállításhoz a 2. ábra nyújt segítséget.

A kakas taráját és a farktollakat fessük pirosra (ez a művelet el is maradhat). Az előzőekben ismertetett módon viasszal, illetve olajjal felületkezeljük a reggelizőkészlet darabjait.

— s —

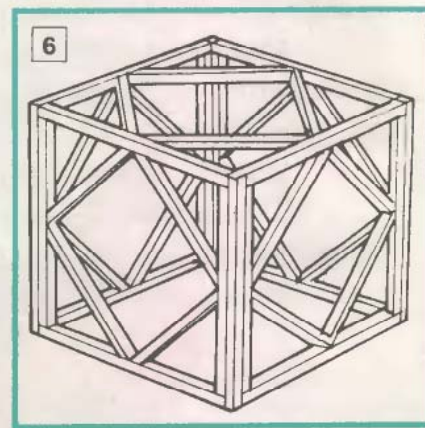
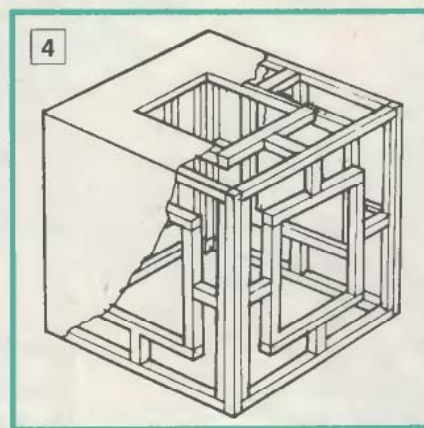
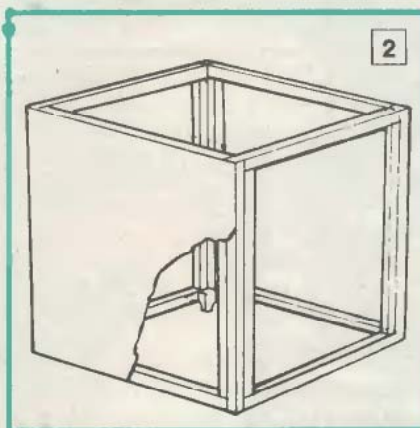
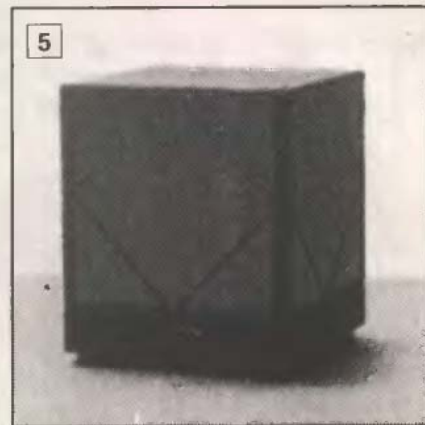
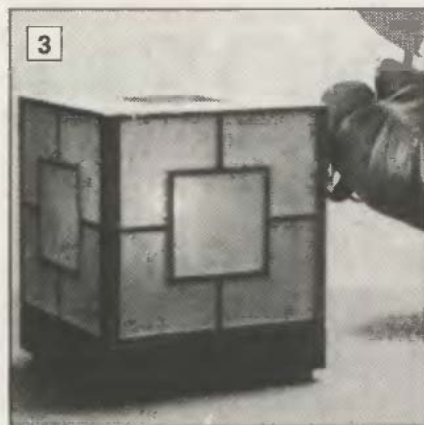
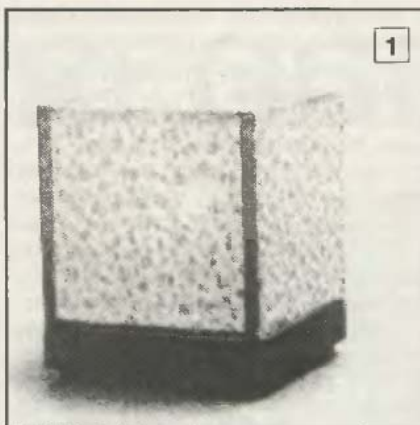

HANGULAT, MADE IN JAPAN...

Divat, ami japán.

S nem ok nélkül, mert az ikebana és a Toyota, a bonsai és a Sony egyaránt világszerte elismerést vívott ki a Távol-Kelet legszorgalmasabb népének. A technikai eredményeiknél nem kisebb mértékben a leheletfinom, lírai alkotások révén. Amilyenek például a tompított fényű, hangulatos japán lámpák is. Nemcsak az ünnepi estek fényét emelő lampionfűzések, de a szoba, a veranda, a terasz hangulatát is finomító, szelidítő asztali „világítótetek”.

A következőkben favazas, színes papír anyagú, japán stílusú asztali lámpák készítéséhez adunk segítségül képeket, vázlatokat és tanácsokat.

A főként fából és papírból készíthető egyszerű, kocka alakú lámpák talpkerete keményfa léc. Mivel különösebb terhelésnek nem lesz kitéve, a keret a legegyszerűbb sarokkötéssel, például tompán lapolással, de gérbe vágottan is kialakítható. Vastagságát a lámpaváz főméreteihez kell igazítani. S hogy a benne világító, legfeljebb 60, de inkább csak 40 W-os izzó hője ne hevítse a gyulladási hője határáig, minimum 30x30x30 cm, az alapkeret léceinek keresztmetszete pedig ahhoz illeszkedő, 1,5x3,5 cm legyen.

A felső keretlécekhez már megfelelő 1,5x1,5 cm keresztmetszetű is, s azok már könnyebben megmunkálható puhafa lécekből is kialakíthatók.

Hasonlóak, de a forma változatosságának fokozására 1x1 cm-esek lehetnek a szerkezetközi alakadó díszítő lécbetétek is. A felső szerkezet keretléceit illesztés és beragasztás után hosszú, vékony, 20x1-es szegekkel is ajánlatos összekapcsolni. A csak díszítést szolgáló betétlécek viszont

elegendő a helyükre ragasztani, a szegelés elmaradhat.

Az alapkeret sarkai alá 1,5x1,5x1,5 cm-es keményfa kockákat ajánlatos szegelni. Magasságuk lehet kevesebb, 1 cm-nyi is. Ezeken jobban áll meg a lámpa – még a nem mindig egyenletes felületű kerti asztalon is. Ám fontosabb, hogy így a megemelt keret alá beáramolhat a friss hűtőlevegő, hogy elszállítsa a belül felmelegedettet.

Az „üvegezés” készíthető matt és színes pauszpapírból, áttetsző textíliából, matt, áttetsző műanyag táblából. Persze a szilárdságot még biztosító, de azért vékony, könnyű anyagból. Tulajdonképpen matt tejüvegből is, de azt egyrészt sokkal bonyolultabb a keretbe vágni, illeszteni és beerősíteni, másrészt aránylag nehéz és törekeny. A borítás a keret belső oldalára kerüljön szépen elsimítva, megfeszítve, majd a keretlécek beragasztóztott felületéhez szorítva. Jó, ha legalább a száradás idejére rövidre csipelt gombostűkkel vagy kisméretű rajzszegekkel is odafogjuk.

Szükséges még egy, az alapkeretbe illeszkedő, 2 mm vastag, áramot nem, és hő rosszul vezető szerelőpanel is, amelynek közepére szereljük a lámpafoglatot. Izzó-

ként 40 W-os matt, normál foglalatú gyer-
tyaizzót ajánlunk. A szerelőpanelt az alap-
keret belső oldalára, pontosan azonos ma-
gasságba szegelt, 2x1x1 cm-es lécdarab-
kák mint konzolok tartják majd. Azokat úgy
szegeljük fel, hogy közöttük a szerelőpanelt
csaknem függőlegesre döntve alulról be-
szerelhessek a lámpavázba.

A világítótestet nagyon sokféle módon
alakíthatjuk ki és szerelhetjük össze. E téren
bő lehetősége van az egyéni ízlésnek és
fantáziának. Képeinken háromféléit is bemu-
tatunk. A legegyszerűbb a kocka alakú,
amelyet narancsszínrel spriccelt citromsár-
ga textília borít (1). Ez felül teljesen nyitott,
hogy a meleg levegő könnyen eltávozhasson
a keretből. De hogy azért a fénye felfelé
is törten vetítődjék és a lámpa belsejét se
lehesse látni, a tetejére molinóból, tüllből,
esetleg a szűnyoghálókhoz használatos, de
világos színű műanyag hálóból készítsünk
borítást (2).

Ezt a lámpát négy, különálló és előre
könnyen elkészíthető keretből állították
össze úgy, hogy a keretek függőleges talál-
kozásához szegeléssel egy önálló, függőle-
ges, vendég-oszlopléceket illesztettek. Az alul
hosszabbra hagyott oszloplécek lábát sze-
gelték aztán az ugyancsak külön elkészített
alapkerethez.

A leginkább japán silusú és egyben a leg-
bonyolultabb szerkezetű lámpa a 3. képen
látható. Felső szellőzőnyílásának kialakítá-
sa sem egyszerű (4). Különösen a végük-
kel, büttyükkel a keresztben futó lécek olda-
lának ütköző tartólécek beerősítése okozhat
gondot. Ennek a lámpának a borítását vi-
szont nem szükséges belülré ragasztgatni.
Ha elég vékony, a lécváz külsejére is felra-
gasztható. Ha a lámpa világít, így is szépen
kiadja a lécek rajzolta váz alakját. S ha nem,
a lécek akkor is áttűnnek a vékony borító-
anyagon.

Mutatós, de sokkal egyszerűbben készí-
thető el a háromszögű mezőkkel is díszített
oldalú lámpa (5). Kerete azonos a legeg-
yszerűbb, kocka alakúéval, de az oldalsó
mezők léckeretébe gerbe vágott betétlécet
is szegeztek, így alakítva ki a négyzet-
+háromszög mintázatot (6).

A keretek nagyon egyszerűen is össze-
erősíthetők (7). A tompán egymáshoz illesz-
tett léceket beragasztás után egy azokat
áthidaló tűzőkapoccsal, takkerrel is rögzí-
teni lehet.

Hogy miként illeszkedik az előre elkészít-
ett oldalsó keretek találkozásához az azo-
kat összefogó függőleges oszlop, az a 8.
ábrán látható. Az oszlop alul lenyúló lába
szolgál az egész felső váznak az alapkeret-
hez szegelésére.

Az alapkeret megemelését és egyben a

9

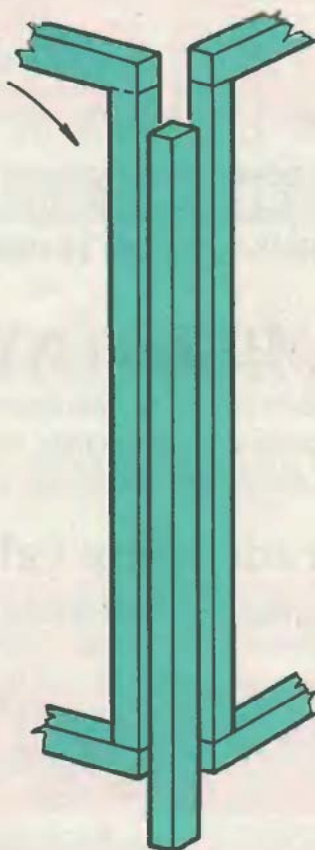

8

9

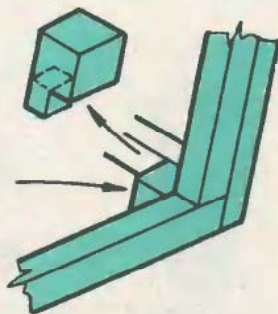

szerelőpanel tartását szolgáló lábkonzolok
alakja és beerősítési módja látható a 9. áb-
rán. További kialakítási és beerősítési lehe-
tőségeket mutat a 10. ábra, amelyen azt is
kiemeltük, hogy a textilbakeleiből készült
szerelőpanelbe lyukakat kell készíteni a le-
vegő beáramlására. Természetesen nem
fontos az ábrán láthatóhoz hasonló, körki-
vágóval elkészíthető nagy nyílások kivágá-
sa. Megfelel az is, ha 10-es fúróval fúrjuk ki
a panelt. Még egyszerűbb, ha sikerül eleve
perforált műanyag lemezt beszerezni.

Bármilyen faanyagból készül is a váz, ak-
kor lesz igazán „japános”, ha a látható fafe-
lületeket fekete vagy sötétbarna „japán-lak-
kal” vonjuk be.

A lámpa elektromos bekötését a szab-
ványnak és a balesetvédelmi előírásoknak
megfelelően végezzük. S ha valaki az aján-
lottnál kisebb (de akkor is legalább
20x20x20 cm-es) méretben készít ilyen
hangulatos lámpát, úgy valóban csak han-
gulatfényt adó, 25 W-os izzóval használja.

-SzJ-

7

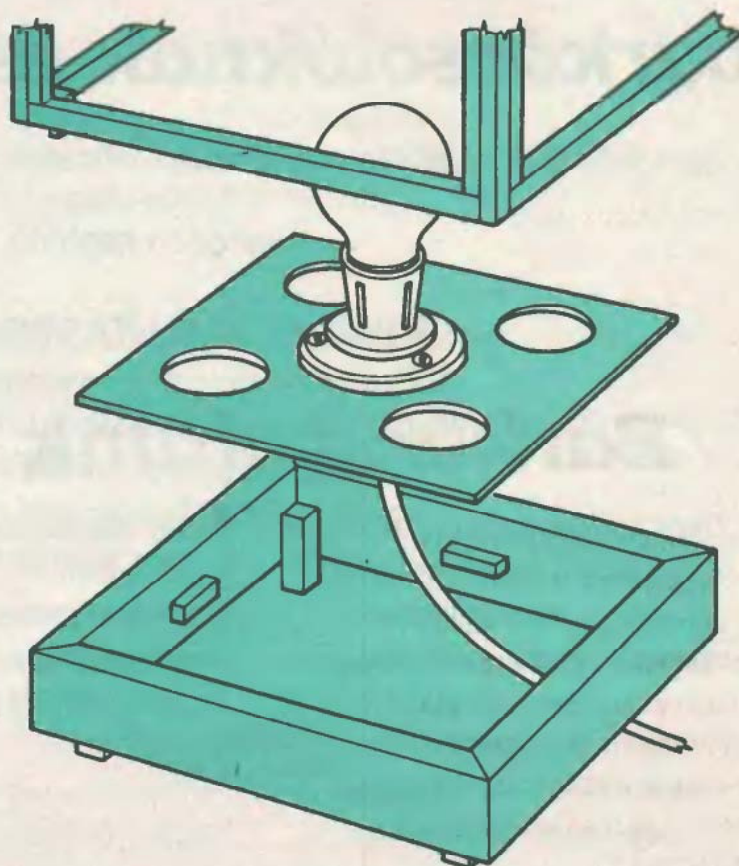
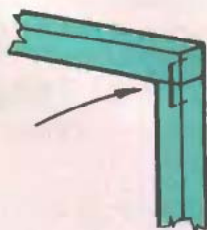

Fredikevill 

Villanszerelési anyagok boltja
2120 Dunakeszi, Széchenyi u. 42/B.
Telefon: (06-60) 19-098

EZENTÚL BÁRMIRE FÉNY DERÜLHET !

360 m²-es új üzletünkben minden kedves régi és új Vásárlónk minden nap 10-től 18 óráig kedvére válogathat. Műanyag dobozok és csövek, kábelcsatornák, vezetékek, kiskábelek, fénycsövek és armatúrák, csillárok, falikarok, asztali lámpák, állólámpák, kerti világítótestek stb..., stb..., stb.

Kimaradt volna valami?

Csak meg kell rendelnie, mi rövid idő alatt beszerezzük!

VILLANSZERELÉSI ANYAGOK és LAKÁSVILÁGÍTÁSI KISÁRUHÁZ
2120 Dunakeszi, Széchenyi u. 42/B. Telefon: (06-60) 19-098

A Kamaraerdei Kft. **BAUMAG** ajánlata **barkácsolóknak és profiknak**

Nyers és laminált faforgácslap tucatnyi színben, korszerű HOLZ-HER lapszabásgéppel olcsón méretre vágva
állandóan kapható.

A HÁZHOZ SZÁLLÍTÁS INGYENES.

Barkácsboltunk ajánlata:

Olasz kerámia padlóburkolók,
CIMSEC fugázóanyagok,
osztrák lambéria,
csavarok, szegek, szerszámok
nagy választékban.

RIGIPS

„csináld magad”

gipszkarton válaszfalrendszer
a legolcsóbb áron kapható.

Mindenfajta építőanyag
diszkont áron!

50 km-es körzetben ingyenes

házhoz szállítással

a KAMARAERDEI Kft.

BAUMAG

telepén

2040 Budaörs, Kamaraerdei út 11.

Telefon: 181-3335

1922-1992



**70 éve a vas- és acélárak
legszélesebb választéka a**

FERROGLOBUS



telepein várja Önt !

BUDAPESTI TELEPEK

BUDAPEST X., MAGLÓDI ÚT 14.
TELEFON: 157-3899, 127-6057

**hengerelt rudak és idomárak,
lemezek, csövek, kötőelemek**

BUDAPEST XIII., VÉSŐ UTCA 11.
TELEFON: 140-3162

**ötvözött lemezek és rudak,
húzott és egyéb hidegárak**

VIDÉKI TELEPEK

PÉCSI TELEP,
MECSEKALJA-CSERKÚT
a 6-os főközlekedési úton a 205-ös
km-jelzésnél. Telefon: (72) 13-571

MISKOLCI TELEP,
JÓZSEF ATTILA UTCA 7.
Telefon: (46) 49-094

**melegen hengerelt és hidegen vont acélcsövek,
melegen hengerelt rúd- és idomacélok,
gerendák, betonacélok szálban és karikában,
melegen és hidegen hengerelt lemezek,
hidegen húzott rudak és huzalok,
hidegen alakított zárt és nyitott profilok, elektródák**

VEVŐSZOLGÁLAT
Telefon: 140-1514, 149-6728



A kereskedelemben ma már sokféle kül- és beltéri festék kapható. Ahhoz, hogy a festés hibátlan és esztétikus legyen, fontos ismerni a festékek tulajdonságait, viselkedését a különböző behatásokra. Természetesen mi csak a KEMIKÁL festékeivel kapcsolatban tudunk részletes szaktanácsot, útmutatást adni, erre viszont egy hirdetés nem nyújt elegendő lehetőséget. Ezért itt, most csak címszavakban említjük meg festékeinket. Kérjük, részletes információért keressék meg levélben, telefonon vagy telefaxon vevőszolgálatunkat, szaktanácsadásunkat.

VLIESIN

Habarcs konzisztenciájú, vizes diszperziós homlokzatképző anyag. Gyárilag előállított színekben kapható.

KAPITOL

Szilikongyanta bázisú, gyárilag színezett, vízlepergető, jól lélegző festék.

AKROPOL ACL és AC

Gyorsan száradó, műgyanta alapú, mechanikai igénybevételeknek jól ellenálló festékek pl. azbesztcement gyári, ill. helyszíni festésére.

SZILIKOFÓB W-190

Szilikongyanta alapú szintelen átvonó, impregnáló oldat jó vízlepergető tulajdonsággal és légzőképességgel.

AKROPOL Szilikátfesték

Vízüveg alapú, jó tapadóképeségű, időjárásálló, színezhető festék.

AKROPOL BELSŐ

Fehér színű, diszperziós kötőanyagú, beltéri falfesték.

AKROPOL M

Műanyag diszperzióval javított por alakú, színezhető mészfesték.

„3 F”

Penészgátló belső falfestékrendszer. Három komponensből áll: penészlő, alapozó és fehér színű fedőfesték.

DISZLAZUR

Vizes oldószerű alapozóból és díszítő bevonatból álló favédő, színező festék.

BELLAZUR

Vizes oldószerű díszítő beltéri fafelület színező festék.

VEVŐSZOLGÁLAT, SZAKTANÁCSADÁS:

KEMIKÁL Kereskedelempolitikai Irodáján
1072 Budapest, Nagydiófa u. 10-12.
Telefon: 122-1066, 142-8969
Telefax: 132-0341



GUMISZERELÉS GÉPKOCSIEMELŐVEL

Az alábbi ötletet gépkocsi abronccseréjéhez találtam ki. A régi abroncs levételekor gondot jelent, hogy a gumi és a keréktárcsa „összesül”. A Skoda (Lada, Zastava stb.) emelője jól felhasználható a probléma megoldására. Az emelő számára a garázsfalba egy megfelelő vastagságú furatot kell készíteni, amibe acélcsövet betonozhatunk bele. A cső vastagsága akkora legyen, hogy az emelő szára éppen beleférjen. A furatot lehetőleg olyan helyre tegyék, ahol nincs útban, kb. a padozattól 50 cm magasságban.

Szereléskor az emelőszárat behelyezzük a furatba, alátesszük a kereket, a talpat pedig közvetlenül a keréktárcsa mellé illesztjük. Az emelő karját addig forgatjuk, amíg a felszínre rásült gumi le nem pattan a tárcsáról. Ezután már az abroncsot a szerelővasakkal könnyedén ki lehet fordítani és a gumit házilag ki lehet javítani.

A kerékcseré után csak a centrírozáshoz kell szakmühely segítségét igénybe venni.

Lipocsenais István



ILLATOSÍTÓ FÜSTÖLŐ

Divatba jöttek a keleti eredetű füstölő pálcikák. Ezeket eredetileg a templomokban vagy a házioltárokon égették, de a lakások levegőjének illatosítására is felhasználták.

Különböző átmérővel, kb. 300 mm hosszúsággal gyártják. A pálcika végét meggyújtva fellángol, a láng elfújása után lassan parázzlik és illatos füstöt fejleszt. A legkülönbözőbb illanyaggal készítik, és származási helyükön főleg függőleges helyzetben égetik. Tartó-

ként a drága porcelántól kezdve a legegyszerűbb, homokkal töltött edényig minden változat előfordul.

A pálcika elégett részének hamuja szétszóródik, ezért ennek a felfogásáról gondoskodni kell. Mivel a szétpergés veszélye a függőleges égetési helyzetben a legnagyobb, ezért mi a vízszintes helyzetet tartottuk megfelelőbbnek, és ehhez két tartót is terveztünk.

Az A ábrán látható tartó mutatós, még ajándéknak is megfelelő, főleg akkor, ha polírozott sárgaréz lemezből készítjük el. A tartó alapjául szolgáló vályú (1) hosszát tetszés szerint választhatjuk meg, a jó kezelhetőség miatt célszerű 150 mm-esre készíteni. Igaz, így a pálcikákat ketté kell törni, vagy égetés közben előre tolni.

A vályú anyaga 150x45 mm-es, lehetőleg sárgaréz lemez, melyet még a meghajtás előtt felpolírozunk. Alsó részére, a végektől kb. 15 mm-re két 40x12 mm-es lemezcsikból meghajlított lábat (2) forrasztunk. A vályú egyik végére, az alsó részre forrasztva erősítjük fel a tartólemezt (3), melyre felül a sárga- vagy vörösréz-ből készített tartóspirál kerül. Ennek belső méretét a pálcikák átmérője szerint kell megválasztani. A spirál hossza kb. 25-30 mm. Túl nagy átmérőjűre nem érdemes készíteni, mert a pálcika nem fog vízszintesen állni.

A vályú meghajtását egy hengeres fém vagy fa sablonon végezzük. A sablon átmérője nem kritikus méret, pl. egy 36 mm átmérőjű cső megfelelő. Ha a vályú polírozott lemezből készült, ajánlatos a sablonra papírt fektetni, mert az megakadályozza a felület sérülését. A forrasztásokat lehetőleg úgy végezzük, hogy a polírozott felületek ne színeződjenek el. Ha ez nem sikerül, réz fényezésére alkalmas szerral (Sidel) távolítsuk el a foltokat.

A C ábrán a legegyszerűbb kivitel látható. Ennél egy, már meglévő hamutartó helyettesíti a hamut felfogó vályút. Anyaga bármilyen 1,5-2 mm átmérőjű huzal (6) lehet. Elkészítését a pálcikát (5) tartó spirállal kezdjük. A spirál hossza itt is 25-30 mm legyen. Ez a megoldás annyiban tér el az előbbtől, hogy a spirál kifelé néz. A függőleges rész hosszát úgy válasszuk meg, hogy a pálcika a hamutartó felett kb. 20 mm-re legyen.

Az állványul szolgáló keretet a hamutartó alakja szerint hajlítsuk meg úgy, hogy biztosan fekvődjön fel a belsejébe. Ennek a megoldásnak egyetlen hátránya, hogy ellenőrzést igényel, mert a pálcikát csak annyira lehet a spirálba tolni, amennyire azt a hamutartó nagysága megengedi. A parázsló és megrövidülő pálcikát mindig előre kell tolni, mielőtt elérné a spirált.

Felhívjuk a figyelmet arra, hogy a meggyújtott pálcikákat nem szabad felügyelet nélkül hagyni, és kisgyerek se kíséreteljezen vele, mert tűzveszélyes!

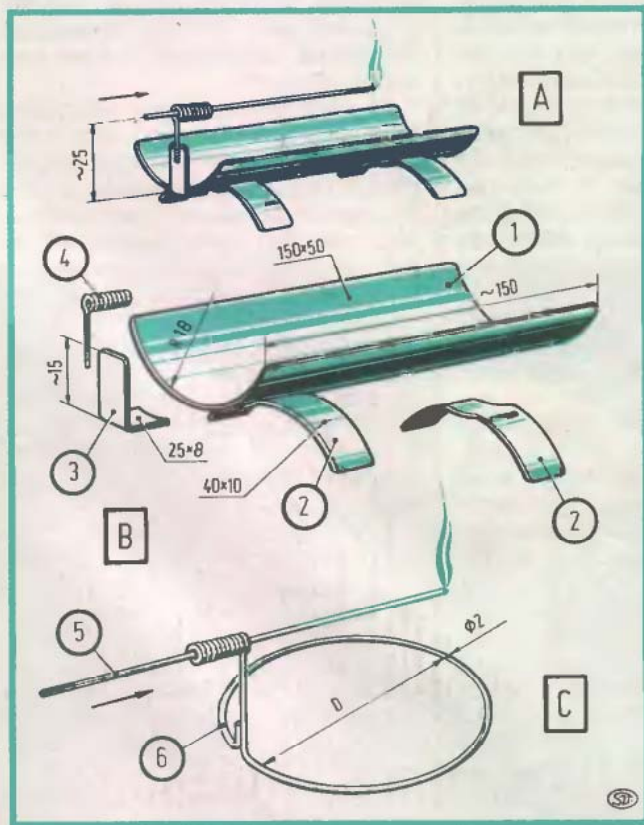

Sz.T.



KERTI GARNITÚRA DESZKÁBÓL

A műanyagból készült kerti bútorok szépek, az időjárás viszontagságait is jól elviselik, csakhogy igen drágák, s ha eltörnek – mert ez is előfordul időnként – igen nehezen vagy többnyire nem is javíthatók meg.

Ha viszont szánunk rá időt és anyagot, jóval kevesebb pénzért magunk is készíthetünk kényelmes, időtálló, kertbe való bútorcsoportokat. Ezek ugyan nem olyan kecsesek, mint a műanyagból valók, viszont tartósabbak, feltéve ha a faanyagukat jól konzerváljuk, s megfelelő felületi bevonattal látjuk el.

E kerti garnitúrának előnye, hogy összeállításához nem szükséges különösebb szakértelem, darabjai könnyen kialakíthatók, szerkezete egyszerű. Bárki elkészítheti, akinek fűrészje, fűrője, kalapácsa, csavarhúzója van, más ugyanis nemigen kell e munkához.

Anyagául különféle méretű léceket, deszkákat szerezzünk be, mégpedig a rajzunkon megadott méretűeket, amelyekből természetesen adott esetekben el is térhetünk. A különféle faanyagok mennyiségét ajánlatos kiszámolni. Az alkatrészek rögzítéséhez 10 mm-es átmérőjű köldökcsaprudakat vagy 40 mm hosszú kész csapokat és 4×40-es süllyesztett fejű facsavarokat szerezzünk be, továbbá műgyanta ragasztót, lenolajos fabeeresztő alapozót, alapozó- és zománcfestéket, pácot, s ha a bútort natúr színében kívánjuk megmagyarázni, szintelen lakkot.

Mielőtt azonban a faanyagot megvásárolnánk, döntsük el, hogy széke(ke)t vagy karosszéke(ke)t kívánunk-e készíteni. A székekhez kevesebb anyag szükséges, a karosszék viszont kényelmesebb. Azután azt döntsük el, hogy a támlás pad két- vagy háromszemélyes legyen, s hogy milyen hosszú legyen az asztal. Éttezéshez ajánlatos hosszabbat készíteni, esetleg két kisebbet, amelyek szükség esetén egymás mellé állíthatók, de külön-külön is jól használhatók. Ha mindent végiggondoltunk, szerezzük be a szükséges anyagokat, s lássunk munkához.

Először az ülőalkalmatosságok alkatrészeit alakítsuk ki. Ha karfa nélküli széke(ke)t készítünk, a támlás padon se legyenek karfák, így az oldalkeretek darabjai is azonos alakúak lesznek, nem kell majd velük külön-külön bajlódunk. Az azonos alakú darabokat egyszerre vágjuk ki. Az elülső lábakat szabjuk le, majd egyik végüket alakos kivágással keskenyítsük le. Mivel min-

den láb alsó vége azonos alakú, a kivágás bejelöléséhez érdemes kartonból vagy vékony alulemezből lehajtott szélű jelölősablont készíteni. A hátsó lábak támlatartó részének az alakját is így célszerű bejelölni, a köldökcsapok helyét is sablon segítségével határozzuk meg. A felesleges anyagrészeket vágjuk le, majd az azonos darabokat ráspolyozzuk egyformára.

Ezt követően szabjuk le az esetleges karfákat, majd a háttámlákat és az üléseket alkotó deszkákat, s az összekötő hevedereket. Az éleket finoman kerekítsük, a sarkokat pedig gömbölyítsük le. Fúrjuk ki a köldökcsapok vakfuratait, de a csapfészkek 22 mm-nél ne legyenek mélyebbek. A fűrőre ajánlatos lécből leszabott, s átfúrt darabot húzni, így mindegyik furat azonos mélységű lesz.

Következhet az ülőbútorok összeállítása, egyelőre még ragasztó nélkül. Ez amolyan ellenőrzésképe, az esetleges hibákat most még könnyen kijavíthatjuk. Az ülések és háttámlák deszkáit se csavarozzuk a helyükre, csupán a vázra helyezve ellenőrizzük a méreteket, s azt, hogy mind megvan-e. Ha nem hibádzik semmi, a darabokat szedjük szét, s fogjunk hozzá az asztal kialakításához.

Előbb szabjuk le a két láb keretéhez való darabokat, majd a sablon segítségével jelöljük be a négy láb és a két felső hevederléc végein a lefűrészelendő kivágások vonalát. A darabok összeerősítéséhez szükséges köldökcsapfészkek helyét is pontoszok be. Fűrészeljük le a felesleges anyagrészeket, fúrjuk ki a csapfészkek furatait.

Szabjuk le az asztallapot alkotó deszkákat is a megfelelő méretre, s ezek éleit, sarkait is munkáljuk le. Az előzőkhöz hasonlóan, ragasztó nélkül állítsuk össze a két oldalsó asztalkeretet. A három hevederléccel fogassuk egymáshoz, tetejére pedig fektessük

fel a deszkákat, amelyek az asztallapot alkotják. A deszkák mindegyikét legalább négy facsavarral kell majd lefogatnunk, s nem árt, ha a szükséges furatokat és süllyesztékeket is elkészítjük. A süllyesztékek legalább 5 mm mélyek legyenek, s a felerősítő furatok minden darabon azonos helyre kerüljenek. Fűrőssablon használatával ez könnyen elérhető. Az adódó egyéb igazítások elvégzése után következhet a darabok kikészítése.

Ha azt szeretnénk, hogy kerti bútoraink hosszú életűek legyenek, a felületek kikészítését nagyon alaposan kell elvégezni. A bútorok minden darabját jól be kell itatni lenolajos fabeeresztő alapozóval. Különösen a bútűket itassuk át alaposan.

Az alkatrészeket fogjuk kötegekbe, állítsuk fél napig nagyobb tálba öntött fabeeresztő folyadékba, majd megfordítva, a másik végükkel állítsuk a szerbe. Ha már a bútűk felől minden alkatrészt alaposan impregnáltunk, a többi felületet is többször bőségesen ecseteljük be fabeeresztővel. A darabok egyik oldalába üssünk gombostűket, így az összes felületet bekenhetjük. Száradáskor állítsuk a darabokat a gombostűkre. A fa alkatrészekre addig kenjük az alapozót, ameddig azt az anyag magába szívja. A felesleges szert töröljük le, s a darabokat hagyjuk legalább egy napig száradni.

A jól kiszáradt alkatrészeket csiszoljuk finoman simára, különös tekintettel a bútűkre. Az összeragasztandó felületek kivételével minden felületet kenjük be alapozó festékkel. A ragasztási helyeket ragaszalaggal fedjük le. A teljesen száraz alapozó réteget is csiszoljuk át finoman, majd portalanítás után kétszer vékonyan kenjük be zománcfestékkel.

A festék száradása után az összeragasztandó helyekről távolítsuk el a rag-

— Egyszerűen zseniális —
Pengecsere szerszám nélkül



Eredetileg csak egy kis hintalovát akartam készíteni...

Az új Bosch PST 65 PAE típusú dekopírfűrész használatakor könnyen megtörténhet, hogy egy kis ötletből nagy alkotás születik. Elmúltak azok az idők, amikor a fűrészlap cseréjéhez külön kiegészítő szerszámra volt szükség. A Bosch új SDS-rendszerének köszönhetően néhány kézmozdulat elegendő: három kis fordítás balra, új fűrészpenge a helyére, fordítás kattanásig jobbra – és már fűrészselhetünk tovább.



Mindegy, hogy vékony vagy vastag az anyag (65 mm a vágómélység), mindegy, hogy fa, műanyag vagy fém. A három fokozatban állítható lengéscsillapító, a vezérlő elektronikáról, a porleszívó kiegészítőről és egyéb „finomságokról” szívesen tájékoztatja Önt szakkereskedője, vagy hívja fel egyszerűen a 185-2288 telefonszámot.

Bosch. Profi módra dolgozhat.

BOSCH

